

# Clarion®

Owner's manual  
Mode d'emploi  
Manual de instrucciones  
Istruzioni per l'uso

## CMD4

WATERTIGHT MARINE AM/FM/CD MULTIMEDIA  
CONTROLLER

COMBINÉ NAUTIQUE ÉTANCHE RADIO AM/FM-  
LECTEUR CD MULTIMEDIA

CONTROLADOR MULTIMEDIA MARINO DE AM/FM/  
DISCOS CD IMPERMEABLE

UNITÀ DI CONTROLLO MULTIMEDIALE PER USO  
MARITTIMO AM/FM/CD IMPERMEABILE

**ceNET**



COMPACT  
**disc**  
DIGITAL AUDIO

**SIRIUS**  
READY

Thank you for purchasing this **Clarion** product.

- \* Please read this owner's manual in its entirety before operating this equipment.
- \* After reading this manual, be sure to keep it in a handy place (e.g., glove compartment).
- \* Check the contents of the enclosed warranty card and keep it with this manual.
- \* This manual includes the operating procedures of the CD changer and Sirius satellite connected via the CeNET cable. The CD changer and Sirius satellite have their own manuals, but no explanations for operating them are described.

## Contents

<b>1. FEATURES</b> .....	2
<b>2. PRECAUTIONS</b> .....	3
Handling Compact Discs .....	4
Front Panel .....	4
<b>3. CONTROLS</b> .....	5
<b>4. NOMENCLATURE</b> .....	6
Names of the Buttons and their Functions .....	6
Major button operations when external equipment is connected to this unit .....	7
Display Items .....	8
LCD Screen .....	8
<b>5. WIRED REMOTE CONTROL UNIT OPERATIONS</b> .....	9
<b>6. OPERATIONS</b> .....	11
Basic Operations .....	11
Radio Operations .....	12
CD Operations .....	14
Operations Common to Each Mode .....	15
<b>7. ACCESSORIES</b> .....	17
Sirius Satellite Radio Operations .....	17
CD Changer Operations .....	20
<b>8. TROUBLESHOOTING</b> .....	21
<b>9. ERROR DISPLAYS</b> .....	22
<b>10. SPECIFICATIONS</b> .....	23

## 1. FEATURES

- Meets ASTM B117 Salt/Fog Exposure Standard
- Meets ASTM D4329 UV Exposure Standard
- Pelgan Z<sup>®</sup> Conformal Coated PCB and Microprocessor
- Rotary Volume, Bass, Treble, and Fade Controls
- Direct Access Source Selectors
- Rubber Tactile Action Control Buttons
- High Definition Positive LC Display
- Bright White LED Illumination
- Quick Release CD Door
- Integrated Chassis Drip Shield and Mounting Gasket
- Spring Loaded Silicon Oil Damped Suspension System
- CD-R/CD-RW Compatible
- Magi-Tune+<sup>®</sup> Tuner with 6 AM/18FM Presets
- 2-Channel RCA Audio Auxiliary Input
- 6-Channel RCA Audio Output (Front/Rear/Non-Fade)
- 4-Channel Speaker Output (53 x 4 Max)

## 2. PRECAUTIONS

- When it is very cold in the boat and the unit is used soon after switching on the heater, the disc and the optical components may become fogged and not operate properly. Wipe fogged discs with a soft cloth. Fogged optical components will naturally return to normal when the unit is left for about one hour, after which it will operate normally.
- When the boat is underway in rough water the CD may skip as a result of intense vibrations and shock.
- This unit uses a precision mechanism. Even in the event that trouble arises, never open the case, disassemble the unit, or lubricate the rotating parts.

This equipment has been tested and found to comply with the limits for a Class B digital device, pursuant to Part 15 of the FCC Rules.

These limits are designed to provide reasonable protection against harmful interference in a residential installation.

This equipment generates, uses, and can radiate radio frequency energy and, if not installed and used in accordance with the instructions, may cause harmful interference to radio communications. However, there is no guarantee that interference will not occur in a particular installation.

If this equipment does cause harmful interference to radio or television reception, which can be determined by turning the equipment off and on, the user is encouraged to consult the dealer or an experienced radio/TV technician for help.

### CAUTION

**USE OF CONTROLS, ADJUSTMENTS, OR PERFORMANCE OF PROCEDURES OTHER THAN THOSE SPECIFIED HEREIN, MAY RESULT IN HAZARDOUS RADIATION EXPOSURE.**

**THE COMPACT DISC PLAYER and MINI DISC PLAYER SHOULD NOT BE ADJUSTED OR REPAIRED BY ANYONE EXCEPT PROPERLY QUALIFIED SERVICE PERSONNEL.**

**CHANGES OR MODIFICATIONS NOT EXPRESSLY APPROVED BY THE MANUFACTURER FOR COMPLIANCE COULD VOID THE USER'S AUTHORITY TO OPERATE THE EQUIPMENT.**

### INFORMATION FOR USERS:

**CHANGES OR MODIFICATIONS TO THIS PRODUCT NOT APPROVED BY THE MANUFACTURER WILL VOID THE WARRANTY AND WILL VIOLATE FCC APPROVAL.**

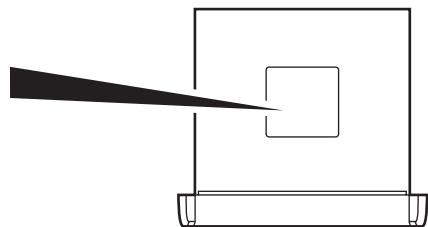

Bottom View of Source Unit

## Handling Compact Discs

English

Use only compact discs bearing the  mark.

Do not play heart-shaped, octagonal, or other specially shaped compact discs.

Some CDs recorded in CD-R/CD-RW mode may not be usable.

### Handling

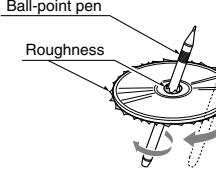
- Compared to ordinary music CDs, CD-R and CD-RW discs are easily affected by high temperature and humidity. Prolonged exposure to high heat and humidity may make the discs unplayable. Therefore, do not leave them for a long time in the boat.
- New discs may have rough edges. If such discs are used, the player may not work, or the sound may skip. Use a ball-point pen or the like to remove any roughness from the edge of the disc. 
- Never stick labels on the surface of the compact disc or mark the surface with a pencil or pen.
- Never play a compact disc with any cellophane tape or other glue on it or with peeling off marks. If you try to play such a compact disc, you may not be able to get it back out of the CD player or it may damage the CD player.

- Do not use compact discs that have large scratches, are misshapen, cracked, etc. Use of such discs may cause misoperation or damage.
- To remove a compact disc from its storage case, press down on the center of the case and lift the disc out, holding it carefully by the edges.
- Do not use commercially available CD protection sheets or discs equipped with stabilizers, etc. These may damage the disc or cause breakdown of the internal mechanism.

### Storage

- Do not expose compact discs to direct sunlight or any heat source.
- Do not expose compact discs to excess humidity or dust.
- Do not expose compact discs to direct heat from heaters.

### Cleaning

- To remove fingermarks and dust, use a soft cloth and wipe in a straight line from the center of the compact disc to the circumference.
- Do not use any solvents, such as commercially available cleaners, anti-static spray, or thinner to clean compact discs.
- After using special compact disc cleaner, let the compact disc dry off well before playing it.

## Front Panel

### CAUTION

**When opening and closing the front panel, be careful not to catch your fingers. They could be injured.**

- Always use this unit with the front panel closed.
- Do not force operations or use this device abnormally when opening or closing the front panel.
- Do not use the front panel as a tray to place objects on when it is open.
- When closing the front panel, do not press the [OPEN] button.

- Strong impacts to the operating or display section can cause damage or deformation.
- If the front panel does not open fully, gently open it with your hand.
- Do not touch the panel OPEN detection switch.

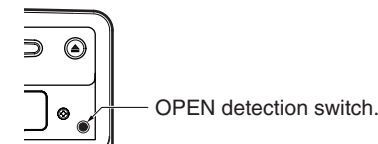

**Be sure to unfold and read the next page.**  
*Veillez déplier et vous référer à la page suivante.*  
**Cerciórese de desplegar y de leer la página siguiente.**  
*Assicurarsi di aprire e leggere la pagina successiva.*

# 3. CONTROLS / LES COMMANDES CONTROLES / CONTROLLI

Source unit / Appareil pilote / Unidad fuente / Unità di fonte

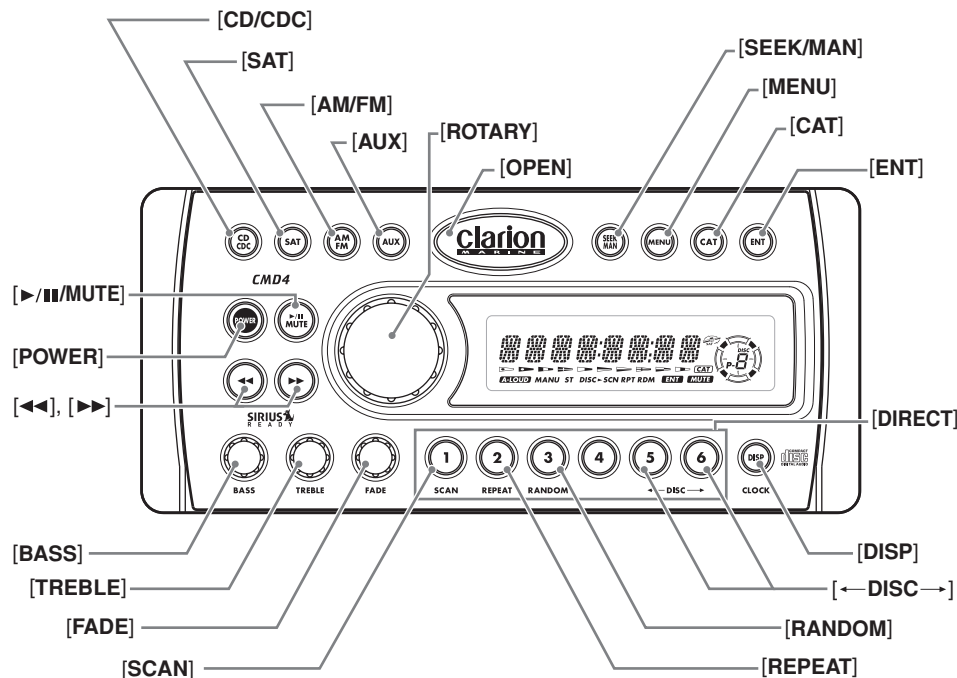

With the front panel opened / Avec le panneau avant ouvert /  
Con el panel frontal abierto / Con il frontalino aperto

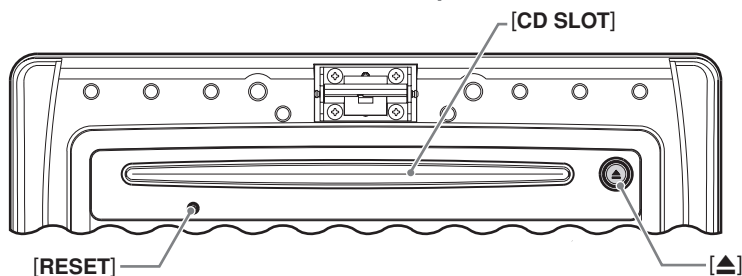

Note: Be sure to unfold this page and refer to the front diagrams as you read each chapter.  
Remarque: Veuillez déplier cette page et vous référer aux schémas quand vous lisez chaque chapitre.  
Nota: Cuando lea los capítulos, despliegue esta página y consulte los diagramas.  
Nota: Assicurarsi di aprire questa pagina e fare riferimento a questi diagrammi quando si legge ciascun capitolo.

# 4. NOMENCLATURE

Note:

• Be sure to read this chapter referring to the front diagrams of chapter "3. CONTROLS" on page 5 (unfold).

## Names of the Buttons and their Functions

### [CD/CDC] (CD/CD changer) button

- Use to switch between CD and CD changer mode.

### [SAT] (Satellite) button

- Use to switch to SIRIUS mode.
- Switch the band.

### [AM/FM] button

- Use to switch to radio mode.
- Switch the band.

### [AUX] button

- Use to switch to AUX mode.

### [ROTARY] knob

- Adjust the volume by turning the knob clockwise or counterclockwise.
- Use the knob to perform function adjustments.

### [OPEN] button

- Open the panel by pressing the "Clarion Marine" oval latch button. Audio will mute with the front panel open.

### [SEEK/MAN] (Seek/Manual) button

- Seek or manual tunings while in the radio mode.

### [MENU] button

- Press and hold the button for 1 second or longer to switch to the menu mode.

### [ENT] (Enter) button

- Performs various settings.

### [DIRECT] (1-6) buttons

- Store a station into memory or recall it directly while in the radio mode.

### [DISP] (Display) button

- Switch the display indication (Main display, Sub display, Clock display).

### [RANDOM] button

- CD plays random track order.

### [REPEAT] button

- Repeat play while in the CD mode.

### [SCAN] button

- Plays 10 seconds of each track while in the CD mode.

### [FADE] (Fader) knob

- Adjust the fader by turning the knob clockwise or counterclockwise.

### [TREBLE] knob

- Adjust the treble by turning the knob clockwise or counterclockwise.

### [BASS] knob

- Adjust the bass by turning the knob clockwise or counterclockwise.

### [<<], [>>] buttons

- Select a station while in the radio mode or select a track when listening to a CD. The buttons are also used to adjust function settings.
- Press and hold the button for 1 second or longer to switch to fast-forward/fast-rewind.

### [POWER] button

- Press the button to turn on the power. Press and hold the button for 1 second or longer to turn the power off.
- Switches operation between Radio, CD, Aux, and CeNET modes.

### [▶/||/MUTE] (Play/Pause/Mute) button

- When held depressed for 1 second or longer, performs Play or Pause.
- Turns mute ON/OFF.

### [CD SLOT]

- CD insertion slot.

### [▲] (Eject) button

- Eject a CD when it is loaded into the unit.

### [RESET] button

- Press and hold the button for about 2 seconds when the following symptoms occur.
  - \* Nothing happens when buttons are pressed.
  - \* Display is not accurate.

# Major button operations when external equipment is connected to this unit

## ● When the Sirius Satellite Radio is connected

- \* For details, see the section “Sirius Satellite Radio operations”.

### [SAT] (Satellite) button

- Use to switch to SIRIUS mode.
- Switch the band.

### [SEEK/MAN] (Seek/Manual) button

- Seek or manual tunings while in the radio mode.

### [MENU] (Title) button

- Use to perform title scroll.

### [CAT] (Category) button

- Enter the category selection mode.
- When held depressed for 1 second or longer, category scan is performed.

### [DIRECT] (1–6) buttons

- Stores a station into memory or recall it directly.

### [DISP] (Display) button

- When held depressed for 1 second or longer, switches title.

### [◀◀], [▶▶] buttons

- Select a station.

## ● When the CD changer is connected

- \* For details, see the section “CD Changer Operations”.

### [CD/CDC] (CD/CD changer) button

- Use to switch between CD and CD changer mode.

### [←DISC→] (Disc up/down) buttons

- Select the desired CD in the CD changer.

### [RANDOM] button

- Perform random play. Also perform disc random play when the button is pressed and held.

### [REPEAT] button

- Perform repeat play. When this button is pressed and held, single disc repeat play is performed.

### [SCAN] button

- Perform scan play for 10 seconds of each track. Disc scan play is performed when the button is pressed and held.

### [◀◀], [▶▶] buttons

- Select a track when listening to a disc.
- Press and hold the button for 1 second or longer to switch to fast-forward/fast-rewind.

### [▶/II/MUTE] (Play/Pause/Mute) button

- When held depressed for 1 second or longer, performs Play or Pause.

# Display Items

- Disc In indications
  - Lights when a disc is loaded.
- Operation status indication
  - Titles, frequency, clock, etc. are displays.

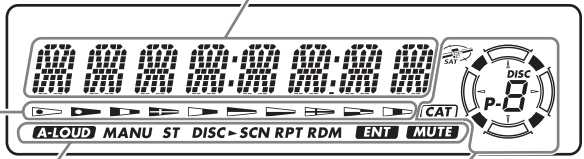

- A-LOUD** : A-LOUD indication
- MANU** : Manual indication
- ST** : Stereo indication
- DISC** : Disc indication
  - Lights during disc scan, disc repeat, and disc random play.
- SCN** : Scan indication
- RPT** : Repeat indication
- RDM** : Random indication
- ENT** : Enter indication
- MUTE** : Mute indication

- : Preset channel indication (1 to 6)  
Disc number indication (1 to 6)
- : SIRIUS indication
- : Category indication

# LCD Screen

In extreme cold, the screen movement may slow down and the screen may darken, but this is normal. The screen will recover when it returns to normal temperature.

# 5. WIRED REMOTE CONTROL UNIT OPERATIONS

- Following operations are enabled by remote control with the Wired Remote Control Unit CMRC1 or CMRC2 (sold separately).

## WIRED REMOTE CONTROL UNIT

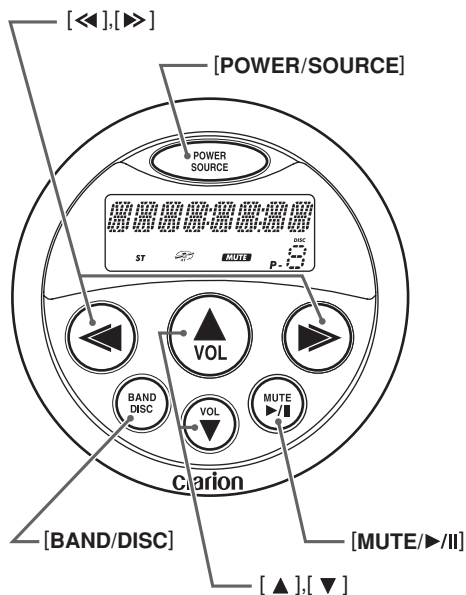

## Display Items

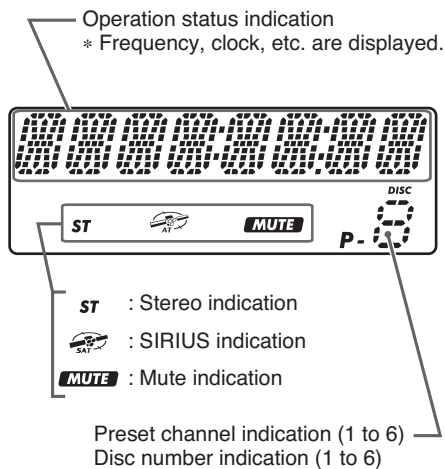

## WIRED REMOTE CONTROL UNIT OPERATIONS

### ⚠ CAUTION

Lower the volume level before powering the source unit off. The source unit stores the last volume setting. If the source unit is powered off with the volume up, when the source unit is powered back on, the sudden loud volume may harm your hearing and/or damage the source unit.

### ⚠ WARNING

When the front panel is open, no sound is produced, and source unit controls and remote control unit operations are disabled. Always shut the front panel after changing the CD.

**EXPOSING THE UNIT TO WATER WITH THE FRONT PANEL OPEN WILL CAUSE DAMAGE OR UNIT MALFUNCTION!**

### [POWER/SOURCE] button Turning on and off the power

Press the [SOURCE] button to turn the power on and press and hold it for 1 second or longer to turn the power off.

### Changing the operation mode

Each time the [SOURCE] button is pressed, the mode switches in the following order:

**Radio mode → SIRIUS mode → CD mode  
→ CD changer mode → AUX mode → Radio mode.....**

#### Notes:

- If the above equipment is not connected, corresponding mode cannot be selected.
- In CD mode, if no CD is loaded in the unit, the radio mode is selected.

### [▲], [▼] Buttons Adjusting the volume

Press the [▲] button to increase the volume and press the [▼] button to decrease the volume.

### [BAND/DISC] Button

#### Changing the band (in Radio mode)

Each time the [BAND] button is pressed, the band switches in the following order:

**FM1 → FM2 → FM3 → AM → FM1.....**

#### Changing the disc (in CD changer mode)

Each time the [BAND] button is pressed, the disc switches in the following order:

**1 → 2 → 3 → 4 → 5 → 6 → 1.....**

### [MUTE/▶/II] Button

Press the [MUTE] button. The sound is muted immediately.

To cancel, press the [MUTE] button again.

When held depressed for 1 second or longer, performs Play or Pause.

### [◀◀], [▶▶] Buttons

#### Selecting tracks (in CD changer mode or CD mode)

Press the [▶▶] button to start playback from the beginning of the following track. Press the [◀◀] button to start playback from the beginning of the current track. If pressed again, the track moves to the previous one.

#### Fast-forward and fast-rewind (in CD changer mode or CD mode)

Press and hold the [▶▶] button to fast-forward the disc. Press and hold the [◀◀] button to fast-rewind the disc.

- \* Pressing and holding the [◀◀] or [▶▶] buttons for 1 second or longer will move forward or backward 3 times faster than normal play, and pressing and holding it for 3 seconds or longer will do the operation 30 times faster.

#### Changing preset stations (in Radio mode)

Each time the [◀◀] or [▶▶] buttons are pressed, the preset station switches in the following order:

**1 → 2 → 3 → 4 → 5 → 6 → 1.....**

or

**6 → 5 → 4 → 3 → 2 → 1 → 6.....**



# 6. OPERATIONS

## Basic Operations

*Note:* Be sure to read this chapter referring to the front diagrams of chapter "3. CONTROLS" on page 5 (unfold).

### ⚠ CAUTION

Lower the volume level before powering the source unit off. The source unit stores the last volume setting. If the source unit is powered off with the volume up, when the source unit is powered back on, the sudden loud volume may harm your hearing and/or damage the source unit.

### ⚠ WARNING

When the front panel is open, no sound is produced, and source unit controls and remote control unit operations are disabled. Always shut the front panel after changing the CD.

**EXPOSING THE UNIT TO WATER WITH THE FRONT PANEL OPEN WILL CAUSE DAMAGE OR UNIT MALFUNCTION!**

### Turning on/off the power

1. Press the [POWER] button.
2. The illumination and display on the unit light up. The unit automatically remembers its last operation mode and will automatically switch to display that mode.
3. Press and hold the [POWER] button for 1 second or longer to turn off the power for the unit.

#### Note:

##### • System check

*During the initial power up of this unit, it will go through a system check procedure. This procedure verifies any devices connected through CeNET. Any additional CeNET devices plugged into the unit after the initial power up will initiate the system check procedure. The system check starts automatically within the unit.*

### Selecting a mode

1. Press the [CD/CDC], [SAT], [AM/FM] or [AUX] button to change the operation mode.
2. Each time you press the [POWER] button, the operation mode changes in the following order:

**Radio mode → SIRIUS mode → CD mode  
→ CD changer mode → AUX mode →  
Radio mode...**

\* External equipment not connected with CeNET is not displayed.

### Adjusting the volume

Turning the [ROTARY] knob clockwise increases the volume; turning it counterclockwise decreases the volume.

\* The volume level is from 0 (minimum) to 33 (maximum).

### Switching the display

Press the [DISP] button to select the desired display.

Each time you press the [DISP] button, the display switches in the following order:

Main display



Sub display (SIRIUS mode only)



Clock display



Main display

\* Once selected, the preferred display becomes the display default. When a function adjustment such as volume is made, the screen will momentarily switch to that function's display, then revert back to the preferred display several seconds after the adjustment.

## Basic Operations

### Adjusting the bass

- Turning the [BASS] knob clockwise emphasizes the bass; turning it counterclockwise attenuates the bass.
  - \* Adjustment range: -6 to +6 dB

### Adjusting the treble

- Turning the [TREBLE] knob clockwise emphasizes the treble; turning it counterclockwise attenuates the treble.
  - \* Adjustment range: -6 to +6 dB

### Adjusting the fader

- Turning the [FADE] knob clockwise emphasizes the sound from the front speakers; turning it counterclockwise emphasizes the sound from the rear speakers. The fader adjusts both the source unit RCA and speaker outputs.
  - \* Adjustment range: F12 (full front) to R12 (full rear)

## Radio Operations

### FM reception

For enhanced FM performance the **MAGITUNE**® tuner includes signal actuated stereo control, Enhanced Multi AGC, Impulse noise reduction circuits and Multipath noise reduction circuits.

### Changing the reception area

This unit is initially set to USA frequency intervals of 10kHz for AM and 200kHz for FM. When using it outside the USA, the frequency reception range can be switched to the intervals below.

		U.S. standard (Initial setting)	Other countries	Europe standard
AM	Frequency spacing	10 kHz	9 kHz	9 kHz
	Frequency range	530 to 1,710 kHz	531 to 1,629 kHz	531 to 1,602 kHz
FM	Frequency spacing	200 kHz	50 kHz	50 kHz
	Frequency range	87.9 to 107.9 MHz	87.0 to 108 MHz	87.5 to 108 MHz

### Setting the reception area

\* Any station preset memories are lost when the reception area is changed.

- Press the [AM/FM] button and select the desired radio band (FM or AM).
  - **U.S. standard (initial setting)**
    - While pressing the [DISP] button, press and hold the number "1" of the [DIRECT] buttons for 2 seconds or longer.
  - **Other countries (new setting)**
    - While pressing the [DISP] button, press and hold the number "2" of the [DIRECT] buttons for 2 seconds or longer.
  - **Europe standard (new setting)**
    - While pressing the [DISP] button, press and hold the number "3" of the [DIRECT] buttons for 2 seconds or longer.

### Listening to the radio

- Press the [AM/FM] or [POWER] button to select the radio mode. The frequency appears in the display.
- Press the [AM/FM] button to select the radio band. Each time the button is pressed, the radio reception band changes in the following order:  
**FM1 → FM2 → FM3 → AM → FM1...**
- Press the [◀] or [▶] button to tune in the desired station.

### Mute

Use this function to turn off the sound immediately.

1. Press the [▶/II/MUTE] button.  
The sound turns off and "MUTE" appears in the display.
2. Press the [▶/II/MUTE] button again to cancel the mute mode.

### Tuning

There are 3 types of tuning mode available, seek tuning, manual tuning and preset tuning.

#### Seek tuning

1. Press the [AM/FM] button and select the desired band (FM or AM).  
\* If "MANU" is lit in the display, press the [SEEK/MAN] button. "MANU" in the display goes off, and seek tuning is now available.

2. Press the [◀◀] or [▶▶] button to automatically seek a station.

When the [▶▶] button is pressed, the station is sought in the direction of higher frequencies; if the [◀◀] button is pressed, the station is sought in the direction of lower frequencies.

#### Manual tuning

There are 2 manual tuning methods available: Quick tuning and step tuning.

When you are in the step tuning mode, the frequency changes one step at a time. In the quick tuning mode, you can quickly tune the desired frequency.

1. Press the [AM/FM] button and select the desired band (FM or AM).  
\* If "MANU" is not lit in the display, press the [SEEK/MAN] button. "MANU" is lit in the display and manual tuning is now available.

2. Tune in a station.

##### ● Quick tuning:

Press and hold the [◀◀] or [▶▶] button for 1 second or longer to tune in a station.

##### ● Step tuning:

Press the [◀◀] or [▶▶] button to manually tune in a station.

### Recalling a preset station

A total of 24 preset positions (6-FM1, 6-FM2, 6-FM3, 6-AM) exist to store individual radio stations in memory. Pressing the corresponding [DIRECT] button recalls the stored radio frequency automatically.

1. Press the [AM/FM] button and select the desired band (FM or AM).
2. Press the corresponding [DIRECT] button to recall the stored station.

\* Press and hold one of the [DIRECT] buttons for 2 seconds or longer to store the current station into preset memory.

### Manual memory

1. Select the desired station with seek tuning, manual tuning or preset tuning.
2. Press and hold one of the [DIRECT] buttons for 2 seconds or longer to store the current station into preset memory.

# CD Operations

## Loading a CD

1. Open the front panel by pressing the [OPEN] button.

\* Press the button firmly. If the front panel does not open fully, gently open it with your hand.

2. Insert a CD into the center of the [CD SLOT] with the label side facing up, and completely close the front panel.

The CD plays automatically after loading.

For CD (12 cm)

For single CD (8 cm)

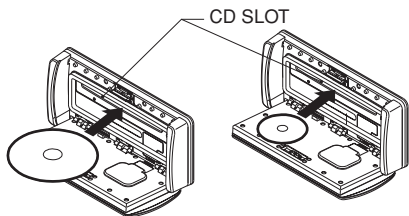

### Notes:

- Never insert foreign objects into the CD SLOT.
- If the CD is not inserted easily, there may be another CD in the mechanism or the unit may require service.
- Discs not bearing the  mark and CD-ROMs cannot be played by this unit.
- Some CDs recorded in CD-R/CD-RW mode may not be usable.

### Loading 8 cm compact discs

- \* No adapter is required to play an 8 cm CD.
- \* Insert the 8 cm CD into the center of the insertion slot.

## Ejecting a CD

1. Open the front panel by pressing the [OPEN] button.

\* Press the button firmly. If the front panel does not open fully, gently open it with your hand.

2. Press the [▲] button to eject the CD. Take it out from the ejected position.

### Notes:

- Forcing a CD into the CD mechanism can damage the CD or source unit.  
The CD will automatically load after being placed approximately 1/3rd of the way into the CD mechanism.
- If a CD (12 cm) is left in the ejected position for 15 seconds, the CD is automatically reloaded (Auto reload).
- 8 cm CDs are not auto reloaded. Be sure to remove it when ejected.

## Listening to a CD already inserted

Press the [CD/CDC] or [POWER] button to select the CD mode. Play starts automatically. If no CD is loaded in the unit, "NO DISC" appears in the display.

## Pausing play

1. Press and hold the [▶/II/MUTE] button for 1 second or longer to pause play. "PAUSE" appears in the display.
2. To resume CD play, press and hold the [▶/II/MUTE] button for 1 second or longer again.

## Selecting a track

### ●Track-up

1. Press the [▶▶] button to move ahead to the beginning of the next track.
2. Each time you press the [▶▶] button, the track advances ahead to the beginning of the next track.

### ●Track-down

1. Press the [◀◀] button to move back to the beginning of the current track.
2. Press the [◀◀] button twice to move to the beginning of the previous track.

## Fast-forward/fast-rewind

### ●Fast-forward

Press and hold the [▶▶] button for 1 second or longer.

### ●Fast-rewind

Press and hold the [◀◀] button for 1 second or longer.

## Scan play

Scan play locates and plays the first 10 seconds of each track on a disc automatically. This function continues on the disc until it is cancelled.

\* The scan play is useful when you want to select a desired track.

1. Press the [SCAN] button.
2. To cancel the scan play, press the [SCAN] button again.

### Repeat play

Repeat play continuously plays the current track. This function continues automatically until it is cancelled.

1. Press the [REPEAT] button.
2. To cancel the repeat play, press the [REPEAT] button again.

### Random play

Random play selects and plays individual tracks on a disc in no particular order. This function continues automatically until it is cancelled.

1. Press the [RANDOM] button.
2. To cancel the random play, press the [RANDOM] button again.

## Operations Common to Each Mode

### Setting the clock

1. Press and hold the [MENU] button for 1 second or longer to switch to the menu mode.
2. Press the [◀] or [▶] button to select "CLOCK".
3. Press the [ENT] button.
4. Press the [◀] or [▶] button to select the hour or the minute.
5. Turn the [ROTARY] knob to set the correct time.
  - \* The clock is displayed in 12-hour format.
6. Press the [ENT] button to store the time into memory.
7. Press the [MENU] button to return to the previous mode.

#### Note:

- You cannot set the clock when it is displayed with only the ignition on. If you drain or remove the boat's battery or take out this unit, the clock is reset. While setting the clock, if another button or operation is selected, the clock set mode is canceled.

### Adjusting the bass (Frequency)

\* The factory default setting is "B-FRQ 60".  
(Adjustment 60/100/200 Hz)

1. Press and hold the [MENU] button for 1 second or longer to switch to the menu mode.
2. Press the [◀] or [▶] button to select "BASS FRQ".
3. Turn the [ROTARY] knob to select the frequency.
4. Press the [MENU] button to return to the previous mode.

### Adjusting the bass (Q-curve)

\* The factory default setting is "B-Q 1".  
(Adjustment 1/1.25/1.5/2)

1. Press and hold the [MENU] button for 1 second or longer to switch to the menu mode.
2. Press the [◀] or [▶] button to select "BASS Q".
3. Turn the [ROTARY] knob to select the Q-curve.
4. Press the [MENU] button to return to the previous mode.

### Adjusting the treble (Frequency)

\* The factory default setting is "T-FRQ10K".  
(Adjustment 10 kHz/15 kHz)

1. Press and hold the [MENU] button for 1 second or longer to switch to the menu mode.
2. Press the [◀] or [▶] button to select "TREB FRQ".
3. Turn the [ROTARY] knob to select the frequency.
4. Press the [MENU] button to return to the previous mode.

### Setting the loudness

\* The factory default setting is "OFF".

1. Press and hold the [MENU] button for 1 second or longer to switch to the menu mode.
2. Press the [◀] or [▶] button to select "A-LOUD".
3. Turn the [ROTARY] knob to select "ON" or "OFF".
4. Press the [MENU] button to return to the previous mode.

## Operations Common to Each Mode

### Adjusting the non-fader

\* The factory default setting is “NFVOL 0”.  
(Adjustment range: -6 to +6)

1. Press and hold the **[MENU]** button for 1 second or longer to switch to the menu mode.
2. Press the **[◀▶]** button to select “**NFVOL**”.
3. Turn the **[ROTARY]** knob to adjust the non-fader volume.
4. Press the **[MENU]** button to return to the previous mode.

### Adjusting the display contrast

You can adjust the display contrast to match the angle of installation of the unit.

\* The factory default setting is “8”. (Adjustment level: 1 to 8)

1. Press and hold the **[MENU]** button for 1 second or longer to switch to the menu mode.
2. Press the **[◀▶]** button to select “**CONTRAST**”.
3. Turn the **[ROTARY]** knob to adjust the contrast.
4. Press the **[MENU]** button to return to the previous mode.

### Selecting AUX IN sensitivity

Make the following settings to select the sensitivity when sounds from external devices connected to this unit are difficult to hear even after adjusting the volume.

\* The factory default setting is “MID”.

1. Press and hold the **[MENU]** button for 1 second or longer to switch to the menu mode.
2. Press the **[◀▶]** button to select “**AUX SENS**”.
3. Turn the **[ROTARY]** knob to select from “**HIGH**”, “**MID**” or “**LOW**”.
4. Press the **[MENU]** button to return to the previous mode.

### Performing a system check

This function verifies the devices hooked up through CeNET.

1. Press and hold the **[MENU]** button for 1 second or longer to switch to the menu mode.
2. Press the **[◀▶]** button to select “**S-CHECK**”.
3. Press and hold the **[ENT]** button for 1 second or longer to start the system check.  
CeNET connection configuration is automatically checked.

When the system check is complete, the display returns to the previous mode.

### AUX function

This system has an external input jack so you can listen to sounds and music from external devices connected to this unit.

# 7. ACCESSORIES

## Sirius Satellite Radio Operations

### What is Sirius Satellite Radio? SIRIUS READY

Sirius is radio the way it was meant to be: Up to 100 new channels of digital quality programming delivered to listeners coast to coast via satellite. That means 50 channels of completely commercial-free music. Plus up to 50 more channels of news, sports, and entertainment from names like CNBC, Discovery, SCI-FI Channel, A&E, House of Blues, E!, NPR, Speedvision and ESPN.

Sirius is live, dynamic entertainment, completely focused on listeners. Every minute of every day of every week will be different. All 50 commercial-free music channels are created in-house and hosted by DJs who know and love the music. Do you like Reggae? How about Classic Rock or New Rock? Sirius has an array of choices spanning a vast range of musical tastes including the hits of the 50's, 60's, 70's, & 80's as well as Jazz, Country, Blues, Pop, Rap, R&B, Bluegrass, Alternative, Classical, Heavy Metal, Dance and many others...

From its state-of-the-art, digital broadcasting facility in Rockefeller Center, New York City, Sirius will deliver the broadest, deepest mix of radio entertainment from coast to coast.

Sirius will bring you music and entertainment programming that is simply not available on traditional radio in any market across the country. It's radio like you've never heard before.

So Get Sirius and Listen Up! For more information, visit [siriusradio.com](http://siriusradio.com).

### To receive Sirius Satellite Radio on this receiver

This receiver contains a SIRIUS ID for user identification. All you have to do to obtain a subscriber contract and enable reception of Sirius Satellite Radio is to call the Sirius Service Center (1-888-539-SIRIUS (7474), online at [siriusradio.com](http://siriusradio.com)) and inform us of your SIRIUS ID and a few other details.

### Verifying your Sirius ID

1. Press and hold the [MENU] button for 1 second or longer to switch to the menu mode.
2. Press the [◀] or [▶] button to select "SID DISP".

3. Press the [ENT] button to display the SIRIUS ID.  
The source unit displays the high-order 6 digits of the SIRIUS ID in the Operation status indication.
4. Turn the [ROTARY] knob clockwise to change the low-order 6 digits of the SIRIUS ID.  
To display the high-order 6 digits of the SIRIUS ID again, turn the [ROTARY] knob counterclockwise.

### Selecting Sirius Radio modes

Press the [SAT] or [POWER] button to select the Sirius mode.

The Sirius indication lights entering the mode that was engaged when the unit was turned off last time.

### Selecting a band

Press the [SAT] button to select a band.

Each press of the button changes the display as shown below.

**SR1 → SR2 → SR3 → SR1 ...**

- \* The currently received band is displayed in the function mode indication.
- \* Models without a function mode indication display the band name and channel number in the Operation status indication.

### ● Information displayed during reception

The following information is displayed in the Operation status indication when Sirius Radio cannot be received normally.

- **UPDATING** : when the receiver is turned on the first time or after a reset
- **LINKING** : when a channel is being tuned in (no signal is yet received), or an antenna issue exists.
- **INVLD CH** : a channel without a broadcast has been selected, or the receiver may not be activated.
- **"CALL 888" → "539-SIRI"** : a channel not covered by your contract  
Call Sirius Service Center (1-888-539-SIRIUS (7474)).  
Online at [siriusradio.com](http://siriusradio.com)

## Sirius Satellite Radio Operations

### Switching the display

1. Press the [DISP] button to select the sub display.
2. In the sub display, press and hold the [DISP] button for 1 second or longer to cycle between the following display modes:

**Channel name → title → artist name → category name → text → channel name → ...**

#### Notes:

- The Operation status indication of the source unit displays the abbreviated channel name for 2 seconds when a station is selected before returning to the previous display mode.
- Scrolling starts when the channel name or other text has been displayed for 2 seconds. When scrolling finishes, the first text display appears. To start scrolling again, press the [MENU] button.

### Channel selection

Channels are selected with the following buttons.

- The [◀] or [▶] button
- The [DIRECT] buttons
- The [CAT] button

\* For details, see the following operation descriptions.

#### Note:

- The audio output is muted and other button operations are not accepted during channel selection.

### Tuning

There are 3 types of tuning mode available, seek tuning, manual tuning and preset tuning.

### Seek tuning

Only channels that can be received are selected while channels without broadcasts and channels not covered by the contract are automatically skipped.

1. Press the [◀] or [▶] button.  
The receiver seeks the next available channel below or above the current channel.
2. Press and hold the [◀] or [▶] button.  
The receiver moves to seek channels below or above the current channel. If the channel found when either button is released is available that channel is received. Otherwise, seeking continues until an available channel is found.

### Manual tuning

Any channel including channels without broadcasts and channels not covered by the contract can be selected during manual tuning.

1. Press the [SEEK/MAN] button.
  - \* This changes the seek mode to manual mode and the "MANU" indicator on the display lights. When this operation is performed in manual mode, the seek mode is engaged and the "MANU" indicator on the display goes off.

#### Notes:

- Operations cannot be performed for two seconds after pressing the [SEEK/MAN] button.
  - The receiver automatically reverts to the seek mode when the [◀] or [▶] button is not used for 7 seconds in the manual mode.
2. Press the [◀] or [▶] button. The receiver moves to channels above or below the current channel one by one.
  3. Press and hold the [◀] or [▶] for 1 second or longer.  
The receiver moves to seek channels below or above the current channel and the channel found when either button is released is received.

### Recalling a preset channel

A total of 18 SIRIUS channels can be stored (6-SR1, 6-SR2 and 6-SR3). This allows you to select your favorite SIRIUS channels and store them in memory for later recall.

1. Press the [SAT] button and select the desired SIRIUS band (SR1, SR2 or SR3).
2. To recall a stored SIRIUS channel, press the desired [DIRECT] button to select that channel.
  - \* Press and hold one of the [DIRECT] buttons for 2 seconds or longer to store the current channel into preset memory.

### Manual memory

1. Select the desired channel with seek tuning, manual tuning or preset tuning.
2. Press and hold one of the [DIRECT] buttons for 2 seconds or longer to store the current channel into preset memory.

#### Notes:

- When the name of a channel stored in memory is changed by a broadcasting channel, the display may show a channel name that differs from the stored name.
- A channel stored in memory may be discontinued at the option of the broadcasting channel.



## Category selection function

SIRIUS Radio allows you to select broadcast channel category (contents).

## Receiving channels selected by category

This starts seek tuning and broadcast channels that meet the specified category are selected. The “CAT” indicator is displayed during the category selection mode.

1. Press the [CAT] button to enter the category selection mode.
2. Turn the [ROTARY] knob clockwise or counterclockwise to select a category. Or, press a [DIRECT] button if the category is preset.
3. Press the [◀] or [▶] button to tune in a channel.
4. Press the [CAT] button again to cancel.

### Notes:

- When the category selection mode is entered, the category of the last received channel is displayed first.
- The category selection mode is canceled when no channel with the selected category can be found.
- Press the [◀] or [▶] button within 7 seconds after a channel has been set to continue seeking channels up or down. The category selection mode is canceled and normal reception is resumed if no operation is performed for 7 seconds.

## Presetting a category

A category can be preset by registering specific categories in [DIRECT] buttons 1 to 6. Then the desired category can be recalled by pressing the corresponding [DIRECT] button.

1. Press the [CAT] button to enter the category mode.
2. Turn the [ROTARY] knob clockwise or counterclockwise to select a category.
3. Press and hold one of the [DIRECT] buttons for 2 seconds or longer to store the current category into preset memory.

### Notes:

- When the name of a channel stored in memory is changed by a broadcasting channel, the display may show a channel name that differs from the stored name.
- A channel stored in memory may be discontinued at the option of the broadcasting channel.

## Category scanning

In a category scan, broadcast channels in the same category as the current channel are selected about every 10 seconds.

1. Press and hold the [CAT] button for 1 second or longer to start a category scan.
2. Press the [CAT] button, a [DIRECT] button, the [◀] or [▶] button to cancel a category scan.

### Note:

- Category scanning is not available when no category is defined for the current channel.

# CD Changer Operations

## CD changer functions

When an optional CD changer is connected through the CeNET cable, this unit controls all CD changer functions. This unit can control a total of 2 changers.

Press the [CD/CDC] or [POWER] button to select the CD changer mode to start play. If 2 CD changers are connected, press the [CD/CDC] button to select the CD changer for play.

- \* If "NO MAG" appears in the display, insert the magazine into the CD changer. "DISC CHK" appears in the display while the player loads (checks) the magazine.
- \* If "NO DISC" appears in the display, eject the magazine and insert discs into each slot. Then, reinsert the magazine back into the CD changer.

### Note:

- Some CDs recorded in CD-R/CD-RW mode may not be usable.

## ⚠ CAUTION

Depending on the recording format, CD-ROM discs may not play properly.

## Pausing play

1. Press and hold the [▶/II/MUTE] button for 1 second or longer to pause play. "PAUSE" appears in the display.
2. To resume CD play, press and hold the [▶/II/MUTE] button for 1 second or longer again.

## Selecting a CD

1. Press the [←DISC→] button to select the desired disc.
  - \* If a CD is not loaded in a slot of magazine, pressing the [←DISC→] button can not work.

## Selecting a track

### ●Track-up

1. Press the [▶▶] button to move ahead to the beginning of the next track.
2. Each time you press the [▶▶] button, the track advances ahead to the beginning of the next track.

### ●Track-down

1. Press the [◀◀] button to move back to the beginning of the current track.
2. Press the [◀◀] button twice to move to the beginning of the previous track.

## Fast-forward/fast-rewind

### ●Fast-forward

Press and hold the [▶▶] button for 1 second or longer.

### ●Fast-rewind

Press and hold the [◀◀] button for 1 second or longer.

## Scan play

Scan play locates and plays the first 10 seconds of each track on a disc automatically. This function continues on the disc until it is cancelled.

- \* The scan play is useful when you want to select a desired track.

1. Press the [SCAN] button.
2. To cancel the scan play, press the [SCAN] button again.

## Disc scan play

Disc scan play locates and plays the first 10 seconds of the first track on each disc in the currently selected CD changer. This function continues automatically until it is cancelled.

- \* Disc scan play is useful when you want to select a desired CD.

1. Press and hold the [SCAN] button for 1 second or longer.
2. To cancel disc scan play, press the [SCAN] button again.

## Repeat play

Repeat play continuously plays the current track. This function continues automatically until it is cancelled.

1. Press the [REPEAT] button.
2. To cancel repeat play, press the [REPEAT] button again.

## Disc repeat play

After all the tracks on the current disc have been played, disc repeat play automatically replays the current disc over from the first track. This function continues automatically until it is cancelled.

1. Press and hold the [REPEAT] button for 1 second or longer.
2. To cancel disc repeat play, press the [REPEAT] button again.

## Random play

Random play selects and plays individual tracks on the disc in no particular order. This function continues automatically until it is cancelled.

1. Press the **[RANDOM]** button.
2. To cancel random play, press the **[RANDOM]** button again.

## Disc random play

The disc random play selects and plays individual tracks or discs automatically in no particular order. This function continues automatically until it is cancelled.

1. Press and hold the **[RANDOM]** button for 1 second or longer.
2. To cancel disc random play, press the **[RANDOM]** button again.

# 8. TROUBLESHOOTING

	Problem	Cause	Measure
General	Power does not turn on. (No sound is produced.)	Fuse is blown.	Replace with a fuse of the same amperage. If the fuse blows again, consult your store of purchase.
		Incorrect wiring.	Consult your store of purchase.
	No sound output when operating the unit with amplifiers.	Amplifier turn-on lead is shorted to ground or excessive current is required.	Turn the unit off and check each wire for a possible short. If the amplifier turn-on lead shorts out, cover it with insulation such as tape.
	Nothing happens when buttons are pressed.	The microprocessor has malfunctioned due to noise, etc.	Open the front panel by pressing the <b>[OPEN]</b> button. Press the reset button for about 2 seconds with a thin rod.  Reset button
CD	No audio.	The speaker protection circuit is operating.	<ol style="list-style-type: none"> <li>1. Check the speaker connection.</li> <li>2. Turn down sound volume. Function can also be restored by turning the power off and on again.</li> <li>3. If the sound is muted again, consult your store of purchase.</li> </ol>
	Compact disc cannot be loaded.	Another compact disc is already loaded.	Eject the compact disc before loading the new one.
		Sound skips or is noisy.	Compact disc is dirty.
	Compact disc is heavily scratched or warped.	Replace with a compact disc with no scratches.	
CeNET	Sound is bad directly after power is turned on.	Water droplets may form on the internal lens.	Let dry for about 1 hour with the power on.
	Source selection does not recognize CeNET source connection.	The microprocessor has not stored the proper CeNET information.	Perform a system check. See <b>"Operations Common to Each Mode"</b> , performing a system check section.
		The CeNET cable is not connected properly.	Ensure the CeNET cables are properly connected.

## 9. ERROR DISPLAYS

If an error occurs, one of the following displays is displayed.

Take the measures described below to eliminate the problem.

	Error Display	Cause	Measure
CD	<b>ERROR 2</b>	A CD is caught inside the CD deck and is not ejected.	This is a failure of CD deck's mechanism. Consult your store of purchase.
	<b>ERROR 3</b>	A CD cannot be played due to scratches, etc.	Replace with a non-scratched, non-warped-disc.
	<b>ERROR 6</b>	A CD is loaded upside-down inside the CD deck and does not play.	Eject the disc, then reload it properly.
CD changer	<b>ERROR 2</b>	A CD inside the CD changer is not loaded.	This is a failure of CD changer's mechanism. Consult your store of purchase.
	<b>ERROR 3</b>	A CD inside the CD changer cannot be played due to scratches, etc.	Replace with a non-scratched, non-warped disc.
	<b>ERROR 6</b>	A CD inside the CD changer cannot be played because it is loaded upside-down.	Eject the disc, then reload it properly.

If an error display other than the ones described above appears, press the reset button. If the problem persists, turn off the power and consult your store of purchase.

# 10. SPECIFICATIONS

## Source unit harness wire connections

Wire Color	Function
Yellow	+12V DC Constant Power Source/Memory
Red	+12V DC Switch Lead/Accessory
Black	Ground
Blue/White	Amplifier Remote Turn-on
Grey	Right Front Speaker (+)
Grey/Black	Right Front Speaker (-)
White	Left Front Speaker (+)
White/Black	Left Front Speaker (-)
Purple	Right Rear Speaker (+)
Purple/Black	Right Rear Speaker (-)
Green	Left Rear Speaker (+)
Green/Black	Left Rear Speaker (-)

## RCA Connections

Wire Color	Function
Grey/Red	Right Front Line Level Output (Full range)
Grey/White	Left Front Line Level Output (Full range)
Black/Red	Right Rear Line Level Output (Full range)
Black/White	Left Rear Line Level Output (Full range)
Purple/Red	Right Non-Fadeable Line Level Output (Full range)
Purple/White	Left Non-Fadeable Line Level Output (Full range)
Red/Red	Right Auxiliary Input
Red/White	Left Auxiliary Input

## FM Tuner

Frequency Range:

U.S.A : 87.9 MHz to 107.9 MHz

Europe : 87.5 MHz to 108.0 MHz

Australia : 87.0 MHz to 108.0 MHz

Usable Sensitivity: 9 dBf

50dB Quieting Sensitivity: 15 dBf

Alternate Channel Selectivity: 70 dB

Stereo Separation (1 kHz): 35 dB

Frequency Response ( $\pm 3$  dB): 30 Hz to 15 kHz

## AM Tuner

Frequency Range:

U.S.A : 530 kHz to 1710 kHz

Europe : 531 kHz to 1602 kHz

Australia : 531 kHz to 1629 kHz

Usable Sensitivity: 25  $\mu$ V

## CD Player

System: Compact disc digital audio system

Usable Discs: Compact disc

Frequency Response ( $\pm 1$  dB): 10 Hz to 20 kHz

Signal to Noise Ratio (1 kHz): 100 dB

Dynamic Range (1 kHz): 95 dB

Harmonic Distortion: 0.01%

## Audio

Maximum Power Output: 212 W (53 W  $\times$  4 ch)

Continuous Average Power Output:

17 W  $\times$  4, into 4  $\Omega$ , 20 Hz to 20 kHz, 1%THD

Bass Control Action (60 Hz):  $\pm 15$  dB

Treble Control Action (10 kHz):  $\pm 12$  dB

Line Output Level (CD 1 kHz): 2 V

## General

Power Supply Voltage: 14.4 V DC

(10.8 to 15.6 V allowable), negative ground

Current Consumption: Less than 15 A

Speaker Impedance: 4  $\Omega$  (4  $\Omega$  to 8  $\Omega$  allowable)

Weight / Source unit: 3.52 lb. (1.6 kg)

Dimensions / Source unit:

7-1/8" (Width)  $\times$  2" (Height)  $\times$  7-5/16" (Depth)

[180.4 (W)  $\times$  51.2 (H)  $\times$  186 (D) mm]

Escutcheon section :

7-7/8" (Width)  $\times$  3-5/8" (Height)  $\times$  1-7/8"

(Depth)

[199.4 (W)  $\times$  91.9 (H)  $\times$  47 (D) mm]

## Note:

- Specifications and design are subject to change without notice for further improvement.



# Clarion Co., Ltd.

---

All Rights Reserved. Copyright © 2004: Clarion Co., Ltd.  
Printed in China / Imprimé en Chine / Impreso en China / Stampato in Cina

2004/12

**PE-2686B**  
**280-8187-00**

# Clarion®

Owner's manual  
Mode d'emploi  
Manual de instrucciones  
Istruzioni per l'uso

## CMD4

WATERTIGHT MARINE AM/FM/CD MULTIMEDIA  
CONTROLLER

COMBINÉ NAUTIQUE ÉTANCHE RADIO AM/FM-  
LECTEUR CD MULTIMEDIA

CONTROLADOR MULTIMEDIA MARINO DE AM/FM/  
DISCOS CD IMPERMEABLE

UNITÀ DI CONTROLLO MULTIMEDIALE PER USO  
MARITTIMO AM/FM/CD IMPERMEABILE

**ceNET**



COMPACT  
**disc**  
DIGITAL AUDIO

**SIRIUS**  
READY



Nous vous remercions d'avoir acheté ce produit **Clarion**.

- \* Lisez tout le manuel de l'utilisateur avant de mettre l'appareil en service.
- \* Après avoir lu ce manuel, conservez-le dans un endroit pratique (par ex. dans la boîte à gants).
- \* Lisez le contenu de la carte de garantie jointe et conservez-la précieusement avec ce manuel.
- \* Ce mode d'emploi contient les procédures de fonctionnement du changeur CD et du satellite Sirius, raccordés par câble CeNET. Comme le changeur CD et le satellite Sirius ont leur propre mode d'emploi, aucune explication n'est fournie ici en ce qui concerne leur fonctionnement.

## Table des matières

<b>1. CARACTÉRISTIQUES</b> .....	25
<b>2. PRÉCAUTIONS</b> .....	26
Manipulation des disques compacts .....	27
Panneau avant .....	27
<b>3. LES COMMANDES</b> .....	5
<b>4. NOMENCLATURE DES TOUCHES</b> .....	28
Nom des touches et leurs fonctions .....	28
Principales opérations des touches lorsqu'un appareil externe est raccordé à l'appareil .....	29
Rubriques d'affichage .....	30
Écran LCD .....	30
<b>5. FONCTIONNEMENT AVEC TELECOMMANDE A FIL DE L'APPAREIL</b> .....	31
<b>6. FONCTIONNEMENT</b> .....	33
Fonctionnement de base .....	33
Fonctionnement de la radio .....	34
Fonctionnement des CD .....	36
Opérations communes aux deux modes .....	37
<b>7. ACCESSOIRES</b> .....	39
Fonctionnement de la radio Sirius Satellite .....	39
Fonctionnement du changeur de CD .....	42
<b>8. GUIDE DE DÉPANNAGE</b> .....	44
<b>9. AFFICHAGE DES ERREURS</b> .....	45
<b>10. CARACTÉRISTIQUES TECHNIQUES</b> .....	46

## 1. CARACTÉRISTIQUES

- Répond à la norme de résistance au sel/brouillard ASTM B117
- Répond à la norme de résistance aux rayons UV ASTM D4329
- Microprocesseur et circuit imprimé à revêtement enrobant Pelgan Z®
- Boutons rotatifs de commande du volume, des basses, des aiguës et du fondu avant/arrière
- Sélecteurs de source à accès direct
- Boutons de commande en caoutchouc à action tactile
- Écran ACL positif haute définition
- Éclairage à DEL blanc éclatant
- Panneau du compartiment à CD à dégagement rapide
- Joint d'étanchéité et écran d'égouttement intégrés
- Suspension à l'huile silicone commandée par ressort
- Compatible CD-R/CD-RW
- Syntoniseur Magi-Tune+® avec 6 stations AM et 18 stations FM pré-réglées
- Entrée auxiliaire audio RCA 2 canaux
- Sortie audio RCA 6 canaux (avant/arrière/non fondu)
- Sortie pour haut-parleurs 4 canaux (53 W x 4 max.)

# 2. PRÉCAUTIONS

1. Lorsque l'intérieur du bateau est très froid et que le lecteur est utilisé juste après la mise en route du chauffage, de la condensation risque de se former sur le disque ou sur les pièces optiques du lecteur et d'empêcher le bon déroulement de la lecture. Si de la condensation s'est formée sur le disque, essuyez le disque avec un chiffon doux. Si de la condensation s'est formée sur les pièces optiques du lecteur, attendez environ une heure avant d'utiliser le lecteur pour que la condensation puisse s'évaporer naturellement et permettre un fonctionnement normal.
2. Lorsque le bateau vogue sur une mer agitée, le CD peut glisser par suite des fortes vibrations et des chocs.
3. L'appareil utilise un mécanisme de précision. Même en cas d'anomalie, n'ouvrez jamais le coffret, ne démontez pas l'appareil et ne lubrifiez pas les pièces rotatives.

L'appareil a été testé et jugé conforme aux limites des appareils numériques de classe B, aux termes de la section 15 de la Réglementation FCC.

Ces limites ont pour but d'assurer une protection raisonnable contre les interférences parasites dans une installation résidentielle.

Cet appareil engendre, utilise et peut émettre une énergie radioélectrique et, s'il n'est pas installé et utilisé en stricte conformité avec ces instructions, il peut provoquer des interférences parasites dans les liaisons radiophoniques. Ceci ne garantit pas pour autant qu'une installation particulière n'émettra aucune interférence.

Si l'appareil engendre des interférences parasites avec la réception radio ou télévision, ce qui pourra être déterminé en éteignant puis en rallumant l'appareil, il est conseillé à l'utilisateur de consulter son magasin ou un technicien radio/télévision expérimenté.



## ⚠ PRÉCAUTION

**L'UTILISATION DE COMMANDES ET L'EXÉCUTION DE RÉGLAGES OU D'OPÉRATIONS AUTRES QUE CEUX SPÉCIFIÉS DANS CETTE BROCHURE RISQUENT D'ENTRAÎNER UNE EXPOSITION À UN RAYONNEMENT DANGEREUX.**

**LES RÉGLAGES ET RÉPARATIONS DU LECTEUR DE DISQUES COMPACTS OU DU LECTEUR DE MINI-DISQUES DOIVENT ÊTRE CONFIÉS UNIQUEMENT À UN TECHNICIEN QUALIFIÉ.**

**LES ALTÉRATIONS OU MODIFICATIONS NON EXPRESSÉMENT APPROUVÉES PAR LE FABRICANT RISQUENT DE RETIRER À L'UTILISATEUR LE DROIT D'UTILISER L'APPAREIL.**

## **INFORMATIONS AUX UTILISATEURS:**

**LES ALTÉRATIONS OU MODIFICATIONS APPORTÉES À L'APPAREIL ET NON EXPRESSÉMENT APPROUVÉES PAR LE FABRICANT ANNULENT LA GARANTIE ET PEUVENT CONSTITUER UNE INFRACTION À LA RÉGLEMENTATION FCC.**

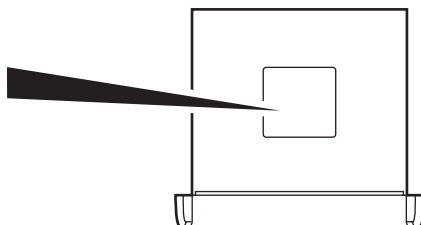

# Manipulation des disques compacts

Utilisez uniquement des disques compacts, portant le label .

N'utilisez pas de disques en forme de coeur, octogonale ou des disques compacts d'autres formes.

Certains modèles de CD enregistrés en mode CD-R/CD-RW risquent de ne pas être utilisables.

## Manipulation des disques

En comparaison des CD de musique ordinaires, les CD-R et CD-RW sont plus sensibles aux niveaux élevés de température et d'humidité. S'ils sont laissés pendant longtemps dans un tel environnement, leur lecture pourrait devenir impossible. Par conséquent, ne les laissez pas longtemps dans le bateau.

Les disques neufs présenteront certaines aspérités sur les bords. Avec ces disques, l'appareil peut ne pas fonctionner ou le son s'interrompre.

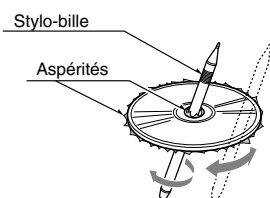

- A l'aide d'un stylo-bille, etc. retirez les aspérités sur le pourtour du disque.
- Ne collez jamais d'étiquettes sur la surface du disque compact et n'y écrivez rien avec un stylo ou un crayon.
- Ne lisez jamais un disque compact ayant du ruban adhésif ou de la colle sur sa surface. Si vous lisez ce genre de disques, vous risquez de ne pas pouvoir le sortir du lecteur de CD ou d'endommager le lecteur de CD.

- N'utilisez pas de disques compacts fortement rayés, gondolés ou fendillés, etc. Cela provoquerait des anomalies de fonctionnement ou des dommages.
- Pour sortir le disque compact de son étui de rangement, appuyez sur le centre de l'étui et soulevez le disque en le tenant délicatement par les bords.
- N'utilisez pas de feuilles de protection de CD en vente dans le commerce ni de disques dotés de stabilisateur, etc. Ils risquent d'endommager le disque ou de provoquer une panne du mécanisme interne.

## Rangement

- N'exposez pas les disques compacts en plein soleil ni à une source de chaleur.
- N'exposez pas les disques compacts à une humidité ou une poussière excessives.
- N'exposez pas les disques compacts directement à la chaleur d'un appareil de chauffage.

## Nettoyage

- Pour enlever les marques de doigts ou la saleté, essuyez le disque en ligne droite avec un chiffon sec, en procédant du centre du disque vers la périphérie.
- N'utilisez aucun type de solvant, par exemple des produits de nettoyage, vaporisateurs anti-électricité statique ou diluant vendus dans le commerce, pour nettoyer les disques compacts.
- Après avoir utilisé le nettoyeur de disque compact spécial, laissez le disque sécher complètement avant de l'utiliser.

## Panneau avant

### PRÉCAUTION

Lors de l'ouverture et de la fermeture du panneau avant, prenez garde de ne pas vous pincer les doigts, car vous pourriez vous blesser.

- Utilisez toujours cet appareil alors que son panneau avant est fermé.
- Ne forcez le fonctionnement et n'utilisez pas ce dispositif de façon anormale lors de l'ouverture et de la fermeture du panneau avant.
- N'utilisez pas le panneau avant comme plateau pour déposer des objets lorsqu'il est ouvert.
- Pour refermer le panneau avant, n'appuyez pas sur la touche [OPEN].

- Des impacts violents sur la section de fonctionnement ou d'affichage peuvent l'endommager ou la déformer.
- Si le panneau avant ne s'ouvre pas à fond, ouvrez-le doucement de la main.
- Ne touchez pas l'interrupteur de détection OPEN du panneau.

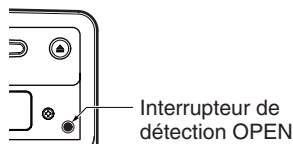

# 3. CONTROLS / LES COMMANDES CONTROLES / CONTROLLI

Source unit / Appareil pilote / Unidad fuente / Unità di fonte

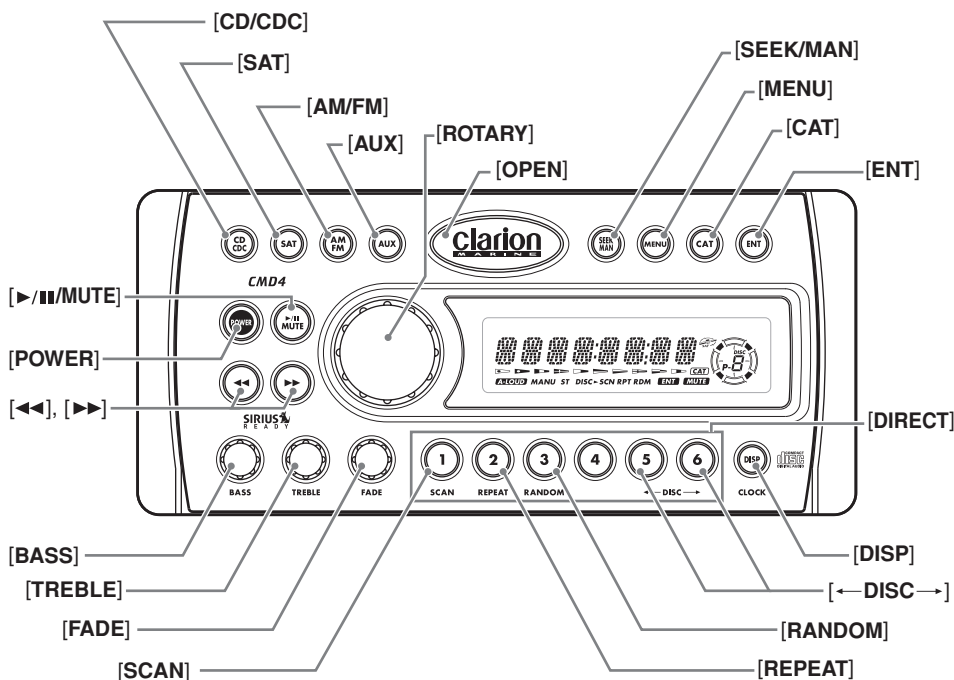

With the front panel opened / Avec le panneau avant ouvert /  
Con el panel frontal abierto / Con il frontalino aperto

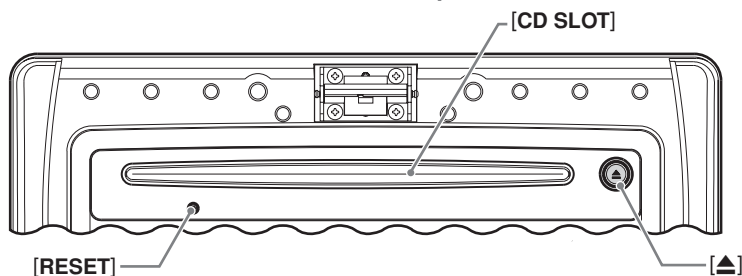

Note: Be sure to unfold this page and refer to the front diagrams as you read each chapter.

Remarque: Veuillez déplier cette page et vous référer aux schémas quand vous lisez chaque chapitre.

Nota: Cuando lea los capítulos, despliegue esta página y consulte los diagramas.

Nota: Assicurarsi di aprire questa pagina e fare riferimento a questi diagrammi quando si legge ciascun capitolo.

# 4. NOMENCLATURE DES TOUCHES

## Remarque:

- Lisez bien le chapitre relatif aux schémas de la façade, au chapitre "3. LES COMMANDES", à la page 5 (dépliante).

## Nom des touches et leurs fonctions

### Touche [CD/CDC] (Changeur CD/CD)

- Pour permuter entre le mode CD et changeur CD.

### Touche [SAT] (Satellite)

- Pour passer au mode SIRIUS.
- Pour changer la longueur d'onde.

### Touche [AM/FM]

- Pour passer au mode Radio.
- Pour changer la longueur d'onde.

### Touche [AUX]

- Pour passer au mode AUX.

### Bouton [ROTARY] (Bouton rotatif)

- Réglez le volume en tournant le bouton dans le sens des aiguilles d'une montre ou dans le sens inverse.
- Utilisez ce bouton pour effectuer les réglages de fonction.

### Touche [OPEN] (Ouverture)

- Ouvrez le panneau en appuyant sur le bouton de verrouillage ovale "Clarion Marine". Le son est mis en sourdine quand le panneau avant est ouvert.

### Touche [SEEK/MAN] (Recherche/Manuel)

- Pour la syntonisation par recherche ou manuel en mode Radio.

### Touche [MENU] (Menu)

- Maintenez la touche enfoncée pendant 1 seconde ou plus pour passer au mode Menu.

### Touche [ENT] (Saisie)

- Elle permet d'effectuer divers réglages.

### Touches [DIRECT] (Stations 1-6)

- Pour sauvegarder une station en mémoire ou la rappeler directement en mode radio.

### Touche [DISP] (Affichage)

- Elle change l'indication d'affichage (Affichage principal, Affichage auxiliaire, Affichage d'horloge).

### Touche [RANDOM] (Lecture aléatoire)

- Elle exécute une lecture aléatoire en mode CD.

### Touche [REPEAT] (Lecture répétée)

- Elle commande la répétition de la lecture en mode CD.

### Touche [SCAN] (Balayage)

- Elle reproduit 10 secondes de chaque plage, l'appareil étant en mode CD.

### Bouton [FADE] (Fondu)

- Ajustez le fondu en tournant le bouton dans le sens horaire ou antihoraire.

### Bouton [TREBLE] (Aigus)

- Ajustez les sons aigus en tournant le bouton dans le sens horaire ou antihoraire.

### Bouton [BASS] (Graves)

- Ajustez les sons graves en tournant le bouton dans le sens horaire ou antihoraire.

### Touches [◀◀], [▶▶]

- Elles sélectionnent une station en mode radio ou une plage pendant la lecture d'un CD. Elles servent aussi à effectuer des réglages de fonction.
- Maintenez la touche enfoncée pendant plus d'une seconde pour passer à l'avance rapide ou au retour rapide.

### Touche [POWER] (Alimentation)

- Sa poussée commande la mise sous tension. Maintenez la touche enfoncée pendant un seconde ou plus pour mettre l'appareil hors tension.
- Elle change le fonctionnement entre les modes Radio, CD, Aux et CeNET.

### Touche [▶/II/MUTE]

#### (Lecture/Pause/Sourdine)

- Une pression maintenue pendant 1 seconde ou plus déclenche la Lecture ou la Pause.
- Elle met la sourdine en/hors service.

### [CD SLOT] (Fente d'insertion de CD)

- Fente d'insertion de CD

### Touche [▲] (Éjection)

- Ejecte le CD chargé dans l'appareil.

### Touche [RESET] (réinitialisation)

- Maintenez la touche enfoncée pendant environ 2 secondes lorsque les symptômes suivants apparaissent.

- \* Rien ne se passe quand on appuie sur les touches.
- \* L'affichage est incorrect.

# Principales opérations des touches lorsqu'un appareil externe est raccordé à l'appareil

## ● Quand la radio Sirius Satellite est raccordée

- \* Pour les détails, reportez-vous à la section "Utilisation de la radio Sirius Satellite".

### Touche [SAT] (Satellite)

- Pour passer au mode SIRIUS.
- Pour changer la longueur d'onde.

### Touche [SEEK/MAN] (Recherche/Manuel)

- Pour la syntonisation par recherche ou manuel en mode Radio.

### Touche [MENU] (Titre)

- Elle permet de faire défiler le titre.

### Touche [CAT] (Catégorie)

- Elle fait passer au mode Sélection de catégorie.
- Si elle est maintenue enfoncée pendant 1 seconde ou plus, l'exploration de catégorie est exécutée.

### Touches [DIRECT] (Stations 1-6)

- Chacune enregistre une station dans la mémoire ou la rappelle directement.

### Touche [DISP] (Affichage)

- Si elle est actionnée pendant une seconde ou plus, elle change le titre.

### Touches [◀◀], [▶▶]

- Pour sélectionner une station.

## ● Si l'appareil raccordé est un changeur de CD

- \* Pour les détails, voyez la section "Fonctionnement du changeur de CD".

### Touche [CD/CDC] (Changeur CD/CD)

- Pour permuter entre le mode CD et changeur CD.

### Touches [←DISC→] (Disque Haut/Bas)

- Pour sélectionner un CD dans le changeur de CD.

### Touche [RANDOM] (Lecture aléatoire)

- Effectue une lecture aléatoire. Effectue également une lecture aléatoire de tous les disques si vous maintenez la touche enfoncée.

### Touche [REPEAT] (Lecture répétée)

- Elle déclenche la lecture à répétition. Si elle est maintenue enfoncée, elle déclenche la lecture à répétition d'un seul disque.

### Touche [SCAN] (Balayage)

- Lit les 10 premières secondes de chaque plage. Effectue un balayage des disques si vous maintenez la touche enfoncée.

### Touches [◀◀], [▶▶]

- Sélectionne une plage pendant la lecture d'un disque.
- Maintenez pressée la touche pendant plus d'une seconde pour sélectionner l'avance rapide ou le retour rapide.

### Touche [▶/II/MUTE] (Lecture/Pause/Sourdine)

- Une pression maintenue pendant 1 seconde ou plus déclenche la Lecture ou la Pause.

# Rubriques d'affichage

Indications de disque

- S'allume quand un disque est chargé.

Indication de l'état de fonctionnement

- Les titres, l'horloge, etc. sont affichés.

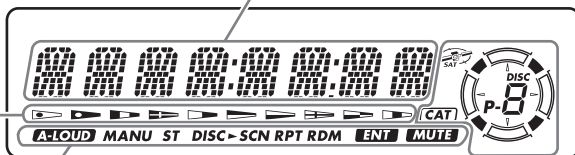

: Indication de canal pré-réglé (1 à 6)

Indication de numéro de disque (1 à 6)



: Indication de SIRIUS



: Indication de catégorie

**A-LOUD** : Indication A-LOUD

**MANU** : Indication de fonctionnement manuel

**ST** : Indication stéréo

**DISC** : Indication de disque

- S'allume pendant la lecture à exploration, la lecture à répétition et la lecture aléatoire du disque.

**SCN** : Indication de balayage

**RPT** : Indication de répétition

**RDM** : Indication de lecture aléatoire

**ENT** : Indication de saisie

**MUTE** : Indication de mise en sourdine

## Écran LCD

Par temps très froid, les mouvements sur l'écran risquent de s'effectuer plus lentement et l'écran de s'obscurcir. Ceci est normal. L'écran redeviendra normal lorsque la température elle aussi redeviendra normale.

# 5. FONCTIONNEMENT AVEC TELECOMMANDE A FIL DE L'APPAREIL

■ Vous pouvez contrôler les fonctions suivantes à distance au moyen de la télécommande câblée CMRC1 ou CMRC2 (vendue séparément).

## TÉLÉCOMMANDE À FIL

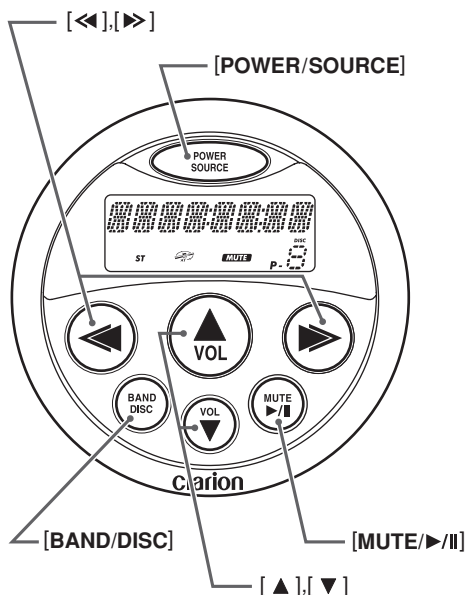

## Rubriques d'affichage

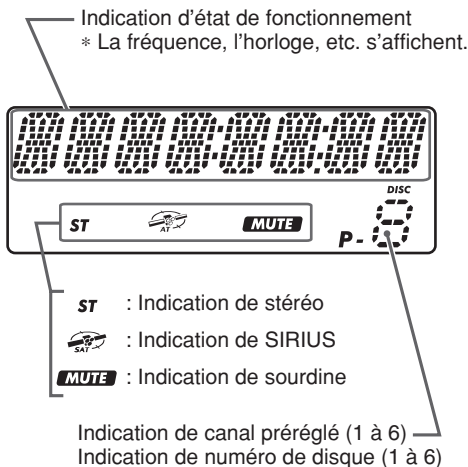



## ⚠ PRÉCAUTION

Abaissez le niveau du volume avant de mettre l'unité de source hors tension. L'unité de source mémorise le dernier réglage du volume. Si elle est mise hors tension alors que le volume est élevé, des sons puissants et soudains peuvent vous abîmer les tympans et/ou endommager l'unité de source lorsqu'elle sera remise sous tension.

## ⚠ AVERTISSEMENT

Pendant que le panneau avant est ouvert, aucun son n'est obtenu et les commandes de l'unité de source ainsi que les opérations par la télécommande sont désactivées.

Refermez toujours le panneau avant après avoir changé le CD.

**S'IL EST EXPOSÉ À DE L'EAU ALORS QUE SON PANNEAU AVANT EST OUVERT, L'APPAREIL PEUT ÊTRE ENDOMMAGÉ OU TOMBER EN PANNE.**

### Touche [POWER/SOURCE]

#### Mise sous et hors tension de l'appareil

Appuyez sur la touche [SOURCE] pour mettre l'appareil sous tension, et maintenez la touche enfoncée pendant 1 seconde ou plus pour le mettre hors tension.

#### Changement du mode de fonctionnement

Chaque fois que vous appuyez sur la touche [SOURCE], le mode change dans l'ordre suivant :

**Mode radio → Mode SIRIUS → Mode CD →  
Mode changeur de CD → Mode AUX →  
Mode radio ...**

#### Remarques:

- Si l'appareil ci-dessus n'est pas raccordé, vous ne pourrez pas sélectionner le mode correspondant.
- En mode CD, si aucun CD ne se trouve dans l'appareil, c'est le mode Radio qui sera choisi.

### Touches [▲], [▼]

#### Réglage du volume

Appuyez sur la touche [▲] pour augmenter le volume, et sur la touche [▼] pour le diminuer.

### Touche [BAND/DISC]

#### Réglage de la gamme (en mode Radio)

Chaque fois que vous appuyez sur la touche [BAND], la gamme change dans l'ordre suivant :

**FM1 → FM2 → FM3 → AM → FM1.....**

### Changement de disque (en mode Changeur CD)

Chaque fois que vous appuyez sur la touche [BAND], le disque change dans l'ordre suivant :

**1 → 2 → 3 → 4 → 5 → 6 → 1.....**

### Touche [MUTE/II]

Appuyez sur la touche [MUTE]. Le son est immédiatement coupé. Pour annuler, appuyez à nouveau sur la touche [MUTE].

Maintenue enfoncée pendant 1 seconde ou plus, elle commande la Lecture ou la Pause.

### Touches [◀], [▶]

#### Sélection des plages (en mode Changeur CD et en mode CD)

Appuyez sur la touche [▶] pour commencer la lecture au début de la plage suivante. Appuyez sur la touche [◀] pour commencer la lecture au début de la plage en cours. Si vous appuyez à nouveau, l'appareil recule d'une plage.

#### Avance rapide et retour rapide (en mode Changeur CD et en mode CD)

Maintenez la touche [▶] enfoncée pour avancer rapidement sur le disque. Maintenez la touche [◀] enfoncée pour reculer rapidement sur le disque.

- \* Si vous maintenez les touches [◀] ou [▶] enfoncées pendant 1 seconde ou plus, l'appareil avance ou recule à 3 fois la vitesse de lecture normale, et si vous les maintenez enfoncées pendant 3 secondes ou plus, l'opération s'effectue 30 fois plus rapidement.

#### Changement des stations préréglées (en mode Radio)

Chaque fois que vous appuyez sur les touches [◀] ou [▶], la station préréglée change dans l'ordre suivant :

**1 → 2 → 3 → 4 → 5 → 6 → 1.....  
ou  
6 → 5 → 4 → 3 → 2 → 1 → 6.....**

# 6. FONCTIONNEMENT

## Fonctionnement de base

*Remarque:* Lisez bien ce chapitre en vous référant aux schémas de la façade, au chapitre "3. LES COMMANDES", à la page 5 (dépliante).

### ⚠ PRÉCAUTION

Abaissez le niveau du volume avant de mettre l'unité de source hors tension. L'unité de source mémorise le dernier réglage du volume. Si elle est mise hors tension alors que le volume est élevé, des sons puissants et soudains peuvent vous abîmer les tympans et/ou endommager l'unité de source lorsqu'elle sera remise sous tension.

### ⚠ AVERTISSEMENT

Pendant que le panneau avant est ouvert, aucun son n'est obtenu et les commandes de l'unité de source ainsi que les opérations par la télécommande sont désactivées.

Refermez toujours le panneau avant après avoir changé le CD.

**S'IL EST EXPOSÉ À DE L'EAU ALORS QUE SON PANNEAU AVANT EST OUVERT, L'APPAREIL PEUT ÊTRE ENDOMMAGÉ OU TOMBER EN PANNE.**

### Mise sous/hors tension

1. Appuyez sur la touche [POWER].
2. L'éclairage et l'afficheur de l'appareil s'allument. L'appareil se souvient du dernier mode de fonctionnement et il commute automatiquement sur ce mode.
3. Maintenez la touche [POWER] enfoncée pendant 1 seconde ou plus pour mettre l'appareil hors tension.

#### Remarque:

##### • Vérification du système

Lors de sa mise sous tension initiale, l'appareil effectue les démarches de vérification du système. Cette procédure examine tout dispositif raccordé par CeNET. Tout dispositif CeNET supplémentaire, branché sur l'appareil après la mise sous tension initiale, déclenchera les démarches de vérification du système qui démarrent automatiquement dans l'appareil.

### Sélection du mode

1. Appuyez sur la touche [CD/CDC], [SAT], [AM/FM] ou [AUX] pour changer de mode de fonctionnement.
2. Chaque fois que vous appuyez sur la touche [POWER], le mode de fonctionnement change dans l'ordre suivant:

Mode Radio → Mode SIRIUS → Mode CD → Mode Changeur CD → Mode AUX → Mode Radio ...

\* Les appareils externes non raccordés via la liaison CeNET ne sont pas affichés.

### Réglage du volume

Tournez le bouton [ROTARY] dans le sens des aiguilles d'une montre pour augmenter le volume; tournez-le dans le sens inverse pour diminuer le volume.

\* Le niveau de volume se règle entre 0 (minimum) et 33 (maximum).

### Sélection de l'affichage

Appuyez sur la touche [DISP] pour sélectionner l'affichage.

Chaque fois que vous appuyez sur la touche [DISP], l'affichage change dans l'ordre suivant:

Affichage principal



Affichage auxiliaire (mode SIRIUS seulement)



Affichage de l'horloge



Affichage principal

\* Une fois sélectionné, votre affichage favori devient l'affichage par défaut. Quand vous réglez une fonction, par exemple le volume, l'écran passe momentanément à l'affichage de la fonction en question, puis il revient à votre affichage favori quelques secondes après le réglage.

## Fonctionnement de base

### Ajustement des graves

1. Tournez le bouton [BASS] dans le sens des aiguilles d'une montre pour accentuer les graves, ou dans le sens inverse pour atténuer les graves.

\* Plage de réglage: -6 à +6 dB

### Ajustement des aigus

1. Tournez le bouton [TREBLE] dans le sens des aiguilles d'une montre pour accentuer les aigus, ou dans le sens inverse pour atténuer les aigus.

\* Plage de réglage: -6 à +6 dB

### Réglage de la balance avant-arrière

1. Tournez le bouton [FADE] dans le sens des aiguilles d'une montre pour accentuer le son des enceintes avant, et tournez-le dans le sens inverse pour accentuer le son des enceintes arrière. Le fondu avant/arrière) ajuste les sorties RCA de l'unité de source et les sorties de haut-parleur.

- Plage de réglage : de F12 (tout avant) à R12 (tout arrière)

## Fonctionnement de la radio

### Réception FM

Pour accroître les performances FM, le tuner **MAGTUNE**® incorpore une commande stéréo déclenchée par signal, le Multi AGC renforcé, des circuits de réduction de bruit d'impulsion et des circuits de réduction de bruit à trajets multiples.

### Changement de la zone de réception

Originellement, l'appareil est réglé aux intervalles de fréquence américains de 10kHz pour la AM et de 200kHz pour la FM. Si vous l'utilisez en dehors des Etats-Unis, vous devrez régler la plage de réception de fréquence aux intervalles ci-dessous.

		Norme des Etats-Unis (réglage initial)	Autres pays	Norme européenne
AM	Pas de fréquence	10 kHz	9 kHz	9 kHz
	Plage de fréquence	530 à 1710 kHz	531 à 1629 kHz	531 à 1602 kHz
FM	Pas de fréquence	200 kHz	50 kHz	50 kHz
	Plage de fréquence	87,9 à 107,9 MHz	87,0 to 108 MHz	87,5 à 108 MHz

### Réglage de la zone de réception

\* Quand vous changez de zone de réception, les stations pré-réglées en mémoire sont perdues.

1. Appuyez sur la touche [AM/FM] et sélectionnez le mode radio voulu (FM ou AM).

#### • Norme des Etats-Unis (réglage initial)

2. Tout en appuyant sur la touche [DISP], chaque fois que vous maintenez la touche [DIRECT] "1" enfoncée pendant 2 secondes ou plus.

#### • Autres pays (nouveau réglage)

2. Tout en appuyant sur la touche [DISP], chaque fois que vous maintenez la touche [DIRECT] "2" enfoncée pendant 2 secondes ou plus.

#### • Norme européenne (nouveau réglage)

2. Tout en appuyant sur la touche [DISP], chaque fois que vous maintenez la touche [DIRECT] "3" enfoncée pendant 2 secondes ou plus.

### Ecoute de la radio

1. Appuyez sur la touche [AM/FM] ou [POWER] et sélectionnez le mode radio. La fréquence apparaît sur l'afficheur.

## Fonctionnement de la radio

- Appuyez sur la touche **[AM/FM]** et sélectionnez la gamme. Chaque fois que vous appuyez sur la touche, la gamme de réception radio change dans l'ordre suivant:

**FM1 → FM2 → FM3 → AM → FM1...**

- Appuyez sur la touche **[◀◀]** ou **[▶▶]** pour accorder la station.

### Silencieux (MUTE)

Utilisez cette fonction pour coupez instantanément le son.

- Appuyez sur la touche **[▶/II/MUTE]**.  
Le son est coupé tandis que "MUTE" apparaît dans l'afficheur.
- Appuyez encore une fois sur la touche **[▶/II/MUTE]** pour annuler le mode de silencieux.

### Syntonisation

Il existe 3 modes de syntonisation au choix: la syntonisation automatique, la syntonisation manuelle, et la syntonisation des stations pré-réglées.

#### Syntonisation automatique

- Appuyez sur la touche **[AM/FM]** et sélectionnez la gamme (FM ou AM).
  - \* Si "MANU" est allumé sur l'affichage, appuyez sur la touche **[SEEK/MAN]**. "MANU" s'éteint sur l'afficheur et la syntonisation automatique est possible.
- Appuyez sur la touche **[◀◀]** ou **[▶▶]** pour syntoniser automatiquement la station.  
Si vous appuyez sur la touche **[▶▶]**, la station est recherchée vers le haut de la plage de fréquence; si vous appuyez sur la touche **[◀◀]**, elle est recherchée vers le bas de la plage de fréquence.

#### Accord manuel

Deux méthodes de syntonisation manuelle sont disponibles : l'accord rapide et l'accord par palier.

En mode d'accord par palier, le canal est recherché palier par paliers; en mode d'accord rapide, le canal est recherché rapidement.

- Appuyez sur la touche **[AM/FM]** et sélectionnez la gamme (FM ou AM).
  - \* Si "MANU" est allumé sur l'affichage, appuyez sur la touche **[SEEK/MAN]**. "MANU" s'allume et la syntonisation manuelle est possible.
- Accordez la station.

#### ● Accord rapide:

Maintenez la touche **[◀◀]** ou **[▶▶]** enfoncée pendant 1 seconde ou plus pour accorder la station.

#### ● Accord par paliers:

Appuyez sur la touche **[◀◀]** ou **[▶▶]** pour accorder la station manuellement.

#### Rappel d'une station pré-réglée

Il est possible de mémoriser jusqu'à 24 stations (6 FM1, 6 FM2, 6 FM3 et 6 AM) sur les 24 adresses mémoires. Appuyez sur la touche de **[DIRECT]** correspondante pour rappeler automatiquement la station.

- Appuyez sur la touche **[AM/FM]** et sélectionnez la gamme (FM ou AM).
- Appuyez sur la touche de **[DIRECT]** correspondante pour rappeler la station mémorisée.
  - \* Maintenez l'une des touches de **[DIRECT]** enfoncée pendant 2 secondes ou plus pour mémoriser la station en cours de réception.

#### Mémorisation manuelle

- Sélectionnez la station par accord automatique, accord manuel ou accord des stations pré-réglées.
- Maintenez l'une des touches de **[DIRECT]** enfoncée pendant 2 secondes ou plus pour mémoriser la station en cours de réception.

# Fonctionnement des CD

## Chargement d'un CD

- Ouvrez le panneau avant en appuyant sur la touche [OPEN].
  - \* Appuyez fermement. Si le panneau avant ne s'ouvre pas à fond, ouvrez-le doucement de la main.
- Installez un CD au centre de la fente [CD SLOT] en dirigeant sa face imprimée vers le haut. L'indication "CD" ou "LOADING" apparaît sur l'affichage, le CD est attiré dans la fente et la lecture démarre.

Pour CD de 12 cm

Pour CD de 8 cm

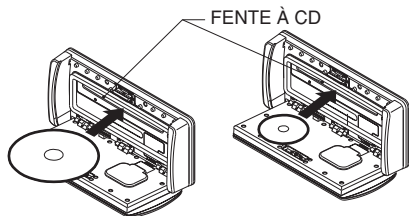

### Remarques:

- N'insérez jamais d'objets étrangers dans la CD SLOT (Fente à CD).
- Si le disque ne rentre pas facilement, il se peut qu'il y ait déjà un disque dans le mécanisme, ou que l'appareil ait besoin d'être réparé.
- Les disques, ne portant pas le label , et les CD-ROM ne peuvent pas être lus sur cet appareil.
- Certains modèles de CD enregistrés en mode CD-R/CD-RW risquent de ne pas être utilisables.

### Chargement des disques de 8 cm

- \* Vous n'avez pas besoin d'adaptateur pour lire les disques de 8 cm.
- \* Insérez les disques de 8 cm au centre de la fente d'insertion.

## Ejection d'un CD

- Ouvrez le panneau avant en appuyant sur la touche [OPEN].
  - \* Appuyez fermement. Si le panneau avant ne s'ouvre pas à fond, ouvrez-le doucement de la main.
- Appuyez sur la touche [▲] pour éjecter le disque. Retirez le disque à sa position éjectée.

### Remarques:

- L'introduction forcée du CD dans le mécanisme peut endommager le CD et l'unité de source. Le CD sera automatiquement inséré s'il est introduit d'environ un tiers dans la fente du mécanisme.

- Si le disque (12 cm) reste en position éjectée pendant 15 secondes, il se recharge automatiquement (Rechargement automatique).
- Les disques de 8 cm ne sont pas automatiquement rechargés. Retirez-les bien après l'éjection.

## Lecture d'un disque déjà chargé

Appuyez sur la touche [CD/CDC] ou [POWER] pour sélectionner le mode CD. La lecture commence automatiquement. S'il n'y a pas de disque dans l'appareil, "NO DISC" (pas de disque) apparaît sur l'afficheur.

## Pause de la lecture

- Maintenez la touche [▶/||/MUTE] enfoncée pendant 1 seconde ou plus pour interrompre la lecture. "PAUSE" apparaît sur l'affichage.
- Pour continuer la lecture du CD, appuyez une nouvelle fois sur la touche [▶/||/MUTE] pendant 1 seconde ou plus.

## Sélection d'une plage

### ● Plage suivante

- Appuyez sur la touche [▶▶] pour aller au début de la plage suivante.
- Chaque fois que vous appuyez sur la touche [▶▶], la plage avance jusqu'au début de la plage suivante.

### ● Plage précédente

- Appuyez sur la touche [◀◀] pour aller au début de la plage actuelle.
- Appuyez deux fois sur la touche [◀◀] pour aller au début de la plage précédente.

## Avance rapide/retour rapide

### ● Avance rapide:

Maintenez la touche [▶▶] enfoncée pendant 1 seconde ou plus.

### ● Retour rapide:

Maintenez la touche [◀◀] enfoncée pendant 1 seconde ou plus.

## Lecture des introductions

La lecture des introductions recherche et lit automatiquement les 10 premières secondes de chacune des plages du disque. Cette fonction se poursuit sur tout le disque jusqu'à ce que vous l'annuliez.

\* La lecture des introductions est très utile pour rechercher la plage de votre choix.

1. Appuyez sur la touche [SCAN].
2. Pour annuler la lecture des introductions, appuyez à nouveau sur la touche [SCAN].

### Lecture répétée

La lecture répétée permet de lire la plage sélectionnée de façon répétée. Cette fonction se poursuit automatiquement jusqu'à ce que vous l'annuliez.

1. Appuyez sur la touche [REPEAT].
2. Pour annuler la lecture répétée, appuyez à nouveau sur la touche [REPEAT].

### Lecture aléatoire

La lecture aléatoire permet de lire toutes les plages d'un disque en cours dans un ordre au hasard. Cette fonction se poursuit automatiquement jusqu'à ce que vous l'annuliez.

1. Appuyez sur la touche [RANDOM].
2. Pour annuler la lecture aléatoire, appuyez à nouveau sur la touche [RANDOM].

## Opérations communes aux deux modes

### Réglage de l'horloge

1. Maintenez la touche [MENU] enfoncée pendant 1 seconde ou plus pour passer au mode Menu.
2. Appuyez sur la touche [◀] ou [▶] pour sélectionner "CLOCK".
3. Appuyez sur la touche [ENT].
4. Appuyez sur la touche [◀] ou [▶] pour sélectionner les heures et les minutes.
5. Tournez le bouton [ROTARY] pour régler l'heure.
  - \* L'horloge affiche l'heure en un cycle de 12 heures.
6. Appuyez sur la touche [ENT] pour enregistrer l'heure en mémoire.
7. Appuyez sur la touche [MENU] pour revenir au mode précédent.

#### Remarque :

*• Vous ne pouvez pas régler l'heure si l'horloge est affichée mais que seul l'allumage est enclenché. Si vous épuisez ou retirez la batterie du bateau ou que vous sortez l'appareil, l'horloge est réinitialisée. Si vous actionnez une touche ou sélectionnez un autre mode pendant le réglage de l'heure, le mode de réglage de l'horloge s'annule.*

### Réglage des graves (Fréquence)

\* Le réglage par défaut en usine est "B-FRQ 60". (Réglages : 60/100/200 Hz)

1. Maintenez la touche [MENU] enfoncée pendant 1 seconde ou plus pour passer au mode Menu.
2. Appuyez sur la touche [◀] ou [▶] pour sélectionner "BASS FRQ".
3. Tournez le bouton [ROTARY] pour sélectionner la fréquence.
4. Appuyez sur la touche [MENU] pour revenir au mode précédent.

### Réglage des graves (Courbe Q)

\* Le réglage par défaut en usine est "B-Q 1". (Réglages : 1/1.25/1.5/2)

1. Maintenez la touche [MENU] enfoncée pendant 1 seconde ou plus pour passer au mode Menu.
2. Appuyez sur la touche [◀] ou [▶] pour sélectionner "BASS Q".
3. Tournez le bouton [ROTARY] pour sélectionner la courbe Q.

- Appuyez sur la touche [MENU] pour revenir au mode précédent.

### Réglage des aigus (Fréquence)

\* Le réglage par défaut en usine est "T-FRQ10K".  
(Réglages : 10 kHz/15 kHz)

- Maintenez la touche [MENU] enfoncée pendant 1 seconde ou plus pour passer au mode Menu.
- Appuyez sur la touche [◀◀] ou [▶▶] pour sélectionner "TREB FRQ".
- Tournez le bouton [ROTARY] pour sélectionner la fréquence.
- Appuyez sur la touche [MENU] pour revenir au mode précédent.

### Réglage de correction physiologique

\* Le réglage par défaut en usine est "OFF" (désactivé).

- Maintenez la touche [MENU] enfoncée pendant 1 seconde ou plus pour passer au mode Menu.
- Appuyez sur la touche [◀◀] ou [▶▶] pour sélectionner "A-LOUD".
- Tournez le bouton [ROTARY] pour sélectionner "ON" (activé) ou "OFF" (désactivé).
- Appuyez sur la touche [MENU] pour revenir au mode précédent.

### Réglage de non-fondu

\* Le réglage par défaut en usine est "NFVOL 0".  
(Plage de réglage : de -6 à +6)

- Maintenez la touche [MENU] enfoncée pendant 1 seconde ou plus pour passer au mode Menu.
- Appuyez sur la touche [◀◀] ou [▶▶] pour sélectionner "NF VOL".
- Tournez le bouton [ROTARY] pour ajuster le volume de non-fondu.
- Appuyez sur la touche [MENU] pour revenir au mode précédent.

### Réglage du contraste de l'affichage

Vous pouvez ajuster le contraste de l'affichage pour convenir à l'angle de l'installation de l'appareil.

\* Le réglage usine par défaut est "8". (Niveau de réglage : de 1 à 8)

- Maintenez la touche [MENU] enfoncée pendant 1 seconde ou plus pour passer au mode Menu.
- Appuyez sur la touche [◀◀] ou [▶▶] pour sélectionner "CONTRAST".
- Tournez le bouton [ROTARY] pour ajuster le contraste.
- Appuyez sur la touche [MENU] pour revenir au mode antérieur.

### Sélection de la sensibilité d'entrée auxiliaire (AUX IN)

Effectuez les réglages suivants pour sélectionner la sensibilité si les sons de l'appareil externe raccordé à la chaîne sont difficiles à entendre même en réglant le volume.

\* Le réglage usine est "MID".

- Maintenez la touche [MENU] enfoncée pendant 1 seconde ou plus pour passer au mode Menu.
- Appuyez sur la touche [◀◀] ou [▶▶] pour sélectionner "AUX SENS".
- Tournez le bouton [ROTARY] pour sélectionner "HIGH", "MID" ou "LOW".
- Appuyez sur la touche [MENU] pour revenir au mode précédent.

### Effectuer une vérification du système

Cette fonction contrôle les appareils connectés par CeNET.

- Maintenez la touche [MENU] enfoncée pendant 1 seconde ou plus pour passer au mode Menu.
- Appuyez sur la touche [◀◀] ou [▶▶] pour sélectionner "S-CHECK".
- Appuyez et maintenez enfoncée la touche [ENT] pendant au moins une seconde pour commencer la vérification du système.

Une vérification de la configuration des connexions CeNET s'accomplit automatiquement.

À la fin de la vérification du système, l'écran revient au mode précédent.

### Fonction AUX

Cette chaîne possède une prise d'entrée externe, ce qui vous permet d'écouter les sons et la musique d'un appareil externe raccordé à la chaîne.

# 7. ACCESSOIRES

## Fonctionnement de la radio Sirius Satellite

### Qu'est-ce que la radio satellite Sirius?

Sirius est la radio telle que vous l'avez toujours rêvée: 100 nouveaux canaux de programmes de qualité numérique offerts à tous les auditeurs d'un bout à l'autre du pays, par satellite. Cela représente 50 canaux de musique absolument sans aucune publicité. Plus 50 canaux d'actualités, de sports et de divertissement préparés par des noms comme CNBC, Discovery, SCI-Fi Channel, A&E, House of Blues, El, NPR, Speedvision et ESPN.

Sirius est un divertissement vivant et dynamique, entièrement axé sur les auditeurs. Chaque minute de chaque jour de chaque semaine sera différente. Les 50 canaux de musique sans publicité sont créés sur les lieux et animés par des DJ qui connaissent et qui aiment la musique. Aimez-vous le Reggae ? Ou bien peut-être le Rock classique ou de New rock ? Sirius possède un vaste choix de programmes couvrant tous les goûts musicaux, y compris les grands succès des années 50, 60, 70 et 80, ainsi que du jazz, du Country, du Blues, du pop, du rap, R&B, Bluegrass, Alternative, Classique, Heavy Metal, Danse et bien d'autres encore...

De ses locaux de diffusion numérique à la pointe du progrès, situés dans le Rockefeller Center (New York), Sirius vous offre le divertissement par radio le plus étendu et le plus profond qui soit, d'un bout à l'autre du pays.

Sirius vous apportera des programmes de musique et de divertissement qui n'existent tout simplement pas sur la radio traditionnelle, sur quelque marché du pays que ce soit. C'est une radio comme vous n'en avez jamais entendue. Alors, branchez-vous sur Sirius et écoutez! Pour tous renseignements, consultez notre site "siriusradio.com".

### **Pour recevoir les émissions radio par satellite Sirius grâce à ce récepteur**

Ce récepteur contient une identification SIRIUS pour authentifier l'utilisateur.

Tout ce que vous devez faire pour vous abonner et permettre la réception des émissions radio par satellite Sirius consiste à appeler SIRIUS

SERVICE CENTER (1-888-539-SIRIUS (7474), en ligne à siriusradio.com) et à lui communiquer votre identité SIRIUS et quelques informations complémentaires.

### **Vérification de votre identité Sirius**

1. Maintenez la touche **[MENU]** enfoncée pendant 1 seconde ou plus pour passer au mode Menu.
2. Appuyez sur la touche **[◀]** ou **[▶]** pour sélectionner "**SID DISP**".
3. Appuyez sur la touche **[ENT]** pour afficher l'identité SIRIUS.

La source affiche les 6 chiffres significatifs de l'identité SIRIUS dans l'indication d'état de fonctionnement.

4. Tournez le bouton **[ROTARY]** dans le sens des aiguilles d'une montre pour changer les 6 chiffres non significatifs de l'identité SIRIUS.

Pour afficher à nouveau les 6 chiffres significatifs de l'identité SIRIUS, tournez le bouton **[ROTARY]** dans le sens contraire des aiguilles d'une montre.

### **Sélection des modes de Sirius Radio**

Appuyez sur la touche **[SAT]** ou **[POWER]** pour choisir le mode Sirius.

L'indication SIRIUS s'éclaire tandis qu'est adopté le mode utilisé juste avant la dernière mise hors service.

### **Sélection d'une gamme**

Appuyez sur la touche **[SAT]** pour sélectionner une gamme.

Chaque pression sur cette touche modifie comme suit les indications affichées.

**SR1 → SR2 → SR3 → SR1 ...**

\* La gamme présentement reçue est affichée par l'indication du mode de fonctionnement.

\* Les modèles dépourvus d'indication de mode de fonctionnement, affichent le nom de la gamme et le numéro du canal à l'aide de l'indication d'état de fonctionnement.



### ● Informations affichées pendant la réception

Les informations suivantes sont affichées par l'indication d'état de fonctionnement lorsque les émissions de Radio Sirius ne peuvent pas être reçues convenablement.

- **UPDATING (mise à jour)**  
: lors de la première mise en service du récepteur, ou encore après une réinitialisation.
- **LINKING** : quand un canal est en cours de syntonisation, mais que le signal n'est pas encore reçu, ou quand existe un problème d'antenne.
- **INVLID CH** : un canal sans aucune émission a été choisi, ou le récepteur ne peut pas être activé.
- **"CALL 888" → "539-SIRI"**  
: le canal n'est pas couvert par le contrat  
Appelez le centre de Service Sirius (1-888-539-SIRIUS (7474)).  
En ligne à [siriusradio.com](http://siriusradio.com)

### Commutation de l'affichage

1. Appuyez sur la touche **[DISP]** pour sélectionner l'affichage auxiliaire.
2. Sur l'affichage auxiliaire, maintenez la touche **[DISP]** enfoncée pendant 1 seconde ou plus pour passer entre les modes d'affichage suivants :

**Nom du canal → titre → Nom de l'interprète → Nom de la catégorie → Texte → Nom du canal → ...**

#### Remarques:

- L'indication d'état de fonctionnement de la source affiche pendant 2 secondes le nom abrégé du canal après la sélection d'un canal puis le mode d'affichage précédent est rétabli.
- Le défilement commence dès que le nom du canal ou un texte ont été affichés pendant 2 secondes. Lorsque le défilement cesse, le premier affichage de texte apparaît.  
Pour reprendre une nouvelle fois le défilement, appuyez sur la touche **[MENU]**.

### Sélection d'un canal

Les canaux sont sélectionnés au moyen des touches suivantes,

- La touche **[◀◀]** ou la touche **[▶▶]**
- Les touches **[DIRECT]**
- La touche **[CAT]**

\* Pour de plus amples détails concernant cette question, reportez-vous aux descriptifs de fonctionnement suivants.

#### Remarque:

- La sortie audio est coupée et le fonctionnement des autres touches est inhibé pendant que s'effectue la sélection de canal.

### Syntonisation

Il existe 3 modes de syntonisation au choix: la syntonisation automatique, la syntonisation manuelle, et la syntonisation des stations préregistrées.

### Syntonisation automatique

Seuls les canaux qui peuvent être reçus sont sélectionnés; les canaux sur lesquels il n'y a pas d'émission et ceux qui ne sont pas couverts par le contrat sont alors automatiquement ignorés.

1. Appuyez sur la touche **[◀◀]** ou sur la touche **[▶▶]**.  
Le récepteur recherche le canal supérieur ou inférieur suivant le canal actuel et qui est convenable.

2. Maintenez la pression d'un doigt sur la touche **[◀◀]** ou sur la touche **[▶▶]**.  
Le récepteur s'intéresse à tous les canaux supérieurs ou inférieurs suivants le canal actuel. Si le canal détecté au moment où l'une ou l'autre des touches est relâchée est un canal convenable, la réception de ce canal commence. Dans le cas contraire la recherche se poursuit jusqu'à ce qu'un canal convenable soit détecté.

### Syntonisation manuelle

N'importe quel canal, y compris les canaux sur lesquels aucune émission n'est diffusée ou ceux qui ne sont pas couverts par le contrat, peuvent être sélectionnés par la syntonisation manuelle.

1. Maintenez la pression d'un doigt, pendant au moins 1 seconde, sur la touche **[SEEK/MAN]**.

\* Cela change le mode de syntonisation qui d'automatique devient manuel et l'indication "MANU" s'éclaire sur l'afficheur. Si la même opération est réalisée alors que l'appareil est en mode de syntonisation manuelle, le mode de syntonisation automatique est adopté et l'indication "MANU" de l'afficheur d'éteint.

### Remarques:

- Des opérations ne sont pas possibles dans les 2 secondes qui suivent la poussée sur la touche [SEEK/MAN].
  - Le récepteur adopte automatiquement le mode de syntonisation automatique si ni la touche [◀◀] ni la touche [▶▶] ne sont utilisées pendant une période de 7 secondes alors que l'appareil est en mode manuel.
2. Appuyez sur la touche [◀◀] ou sur la touche [▶▶]. Le récepteur s'accorde sur le canal supérieur ou inférieur suivant le canal actuel, et ainsi de suite.
  3. Maintenez la pression d'un doigt, pendant au moins 1 seconde, sur la touche [◀◀] ou sur la touche [▶▶].  
Le récepteur s'intéresse à tous les canaux supérieurs ou inférieurs suivants le canal actuel et le canal détecté au moment où l'une ou l'autre des touches est relâchée, est reçu.

### Rappel un canal préréglée

Il est possible de mémoriser jusqu'à 18 canaux de SIRIUS (6 SR1, 6 SR2 et 6 SR3). Ceci vous permet d'enregistrer vos canaux de SIRIUS favorites pour les rappeler en toute facilité.

1. Appuyez sur la touche [SAT] et sélectionnez la gamme SIRIUS (SR1, SR2 ou SR3).
2. Pour rappeler un canal de SIRIUS en mémoire, appuyez sur la touche [DIRECT] correspondante.  
\* Maintenez l'une des touches [DIRECT] enfoncée pendant 2 secondes ou plus pour mémoriser le canal en cours de réception.

### Mémorisation manuelle

1. Sélectionnez le canal de télévision avec l'accord automatique, manuel ou préréglé.
2. Maintenez l'une des touches [DIRECT] enfoncée pendant 2 secondes ou plus pour enregistrer le canal dans la mémoire.

### Remarques:

- Si le nom d'un canal en mémoire est modifié par un canal de radiodiffusion, les indications affichées peuvent être différentes de celles qui sont en mémoire.
- Un canal en mémoire peut devenir inactif par décision de un canal de radiodiffusion.

### Fonction de sélection de catégorie

La radio SIRIUS vous offre la possibilité de sélectionner la catégorie (contenu) des émissions.

### Réception des canaux sélectionnés par catégorie

Cela provoque la syntonisation automatique et les canaux de radiodiffusion qui satisfont aux critères de la catégorie choisie, sont sélectionnés. L'indication "CAT" est affichée en mode de sélection de catégorie.

1. Appuyez sur la touche [CAT] pour adopter le mode de sélection de catégorie.
2. Tournez le bouton [ROTARY] dans le sens des aiguilles d'une montre, ou dans le sens contraire des aiguilles d'une montre, pour sélectionner une catégorie.  
Ou encore, appuyez sur une touche [DIRECT] si la catégorie a été présélectionnée.
3. Appuyez sur la touche [◀◀] ou sur la touche [▶▶] pour effectuer l'accord sur un canal.
4. Appuyez une nouvelle fois sur la touche [CAT] pour annuler. bouton again to cancel.

### Remarques:

- Lors de l'adoption du mode de sélection de catégorie, la catégorie correspondant au dernier canal reçu s'affiche tout d'abord.
- Le mode de sélection de catégorie est abandonné si aucun canal répondant aux critères de la catégorie sélectionnée ne peut être détecté.
- Appuyez sur la touche [◀◀] ou sur la touche [▶▶] dans les 7 secondes qui suivent le réglage sur un canal si vous souhaitez poursuivre la recherche des autres canaux supérieurs ou inférieurs. Le mode de sélection de catégorie est abandonné et la réception normale est rétablie si vous n'effectuez aucune opération au cours de ces 7 secondes.

### Présélection d'une catégorie

Une catégorie peut être présélectionnée en utilisant une des touches 1 à 6 [DIRECT] pour sa mise en mémoire. La catégorie ayant ainsi été mise en mémoire peut être rappelée en appuyant simplement sur la touche [DIRECT] correspondante.

1. Appuyez sur la touche [CAT] pour adopter le mode de sélection de catégorie.

## Fonctionnement de la radio Sirius Satellite

2. Tournez le bouton [ROTARY] dans le sens des aiguilles d'une montre, ou dans le sens contraire des aiguilles d'une montre, pour sélectionner une catégorie.
3. Maintenez la pression d'un doigt, pendant au moins 2 secondes, sur la touche [DIRECT] pour mettre en mémoire la catégorie présente.

### Remarques:

- Si le nom d'un canal en mémoire est modifié par un canal de radiodiffusion, les indications affichées peuvent être différentes de celles qui sont en mémoire.
- Un canal en mémoire peut devenir inactif par décision de un canal de radiodiffusion.

## Examen de catégorie

Au cours de l'examen de catégorie un nouveau canal de radiodiffusion appartenant à la même catégorie que le présent canal est sélectionné toutes les 10 secondes.

1. Maintenez la touche [CAT] enfoncée pendant 1 seconde ou plus pour lancer l'exploration de catégorie.
2. Appuyez sur la touche [CAT], sur une touche [DIRECT] ou sur les touches [◀] ou [▶] pour annuler un examen de catégorie.

### Remarque:

- L'examen de catégorie n'est pas disponible si la catégorie du présent canal n'a pas été définie.

## Fonctionnement du changeur de CD

### Fonctionnement du changeur de CD

Si vous avez raccordé un changeur CD en option via le câble CeNET, l'appareil pourra piloter toutes les fonctions du changeur CD. L'appareil peut piloter au total 2 changeurs.

Appuyez sur la touche [CD/CDC] ou [POWER] pour sélectionner le mode changeur CD et commencer la lecture. Si vous avez raccordé 2 changeurs CD, appuyez sur la touche [CD/CDC] pour sélectionner le changeur CD de lecture.

- \* Si "NO MAG" (pas de chargeur) apparaît sur l'afficheur, insérez un chargeur dans le changeur CD. "DISC CHK" (chargement en cours) apparaît sur l'afficheur pendant que le lecteur charge (vérifie) le chargeur.
- \* Si "NO DISC" (pas de disque) apparaît sur l'afficheur, éjectez le chargeur et insérez les disques un à un dans les fentes. Réinsérez le chargeur dans le changeur CD.

### Remarque:

- Certains modèles de CD enregistrés en mode CD-R/CD-RW risquent de ne pas être utilisables.

## ⚠ PRÉCAUTION

Selon leur format d'enregistrement, il se peut que les disques CD-ROM ne soient pas lus correctement.

### Pause de la lecture

1. Maintenez la touche [▶/II/MUTE] enfoncée pendant 1 seconde ou plus pour interrompre la lecture. "PAUSE" apparaît sur l'affichage.
2. Pour continuer la lecture du CD, appuyez une nouvelle fois sur la touche [▶/II/MUTE] pendant 1 seconde ou plus.

### Sélection d'un CD

Appuyez sur la touche [←DISC→] pour choisir le disque souhaité.

- \* S'il n'y a pas de CD dans la fente du magasin, l'action de la touche [←DISC→] est sans effet.

### Sélection d'une plage

#### ● Plage suivante

1. Appuyez sur la touche [▶▶] pour aller au début de la plage suivante.
2. Chaque fois que vous appuyez sur la touche [▶▶], la plage avance jusqu'au début de la plage suivante.

#### ● Plage précédente

1. Appuyez sur la touche [◀◀] pour aller au début de la plage actuelle.
2. Appuyez deux fois sur la touche [◀◀] pour aller au début de la plage précédente.

### Avance rapide/retour rapide

#### ● Avance rapide

Maintenez la touche [▶▶] enfoncée pendant 1 seconde ou plus.

#### ● Retour rapide

Maintenez la touche [◀◀] enfoncée pendant 1 seconde ou plus.

### Lecture des introductions

La lecture des introductions recherche et lit automatiquement les 10 premières secondes de chacune des plages d'un disque. Cette fonction se poursuit sur tout le disque jusqu'à ce que vous l'annuliez.

\* La lecture des introductions est très utile pour rechercher la plage de votre choix.

1. Appuyez sur la touche [SCAN].
2. Pour annuler la lecture des introductions, appuyez à nouveau sur la touche [SCAN].

### Balayage de tous les disques

Le balayage de tous les disques recherche et lit automatiquement les 10 premières secondes de chaque plage de tous les disques du changeur de CD sélectionné. Cette fonction se poursuit automatiquement jusqu'à ce que vous l'annuliez.

\* Le balayage de tous les disques est pratique pour rechercher un disque.

1. Maintenez la touche [SCAN] enfoncée pendant 1 seconde ou plus.
2. Pour annuler le balayage de tous les disques, appuyez à nouveau sur la touche [SCAN].

### Lecture répétée

La lecture répétée vous permet de relire la plage en cours indéfiniment. Cette fonction se poursuit automatiquement jusqu'à ce que vous l'annuliez.

1. Appuyez sur la touche [REPEAT].
2. Pour annuler la lecture répétée, appuyez à nouveau sur la touche [REPEAT].

### Lecture répétée d'un disque

Lorsque toutes les plages du disque en cours ont été lues, la lecture répétée d'un disque relit automatiquement le disque en cours depuis la première plage. Cette fonction se poursuit automatiquement jusqu'à ce que vous l'annuliez.

1. Maintenez la touche [REPEAT] enfoncée pendant 1 seconde ou plus.
2. Pour annuler la lecture répétée du disque, appuyez à nouveau sur la touche [REPEAT].

### Lecture aléatoire

La lecture aléatoire permet de sélectionner et de lire des plages individuelles du disque dans un ordre au hasard. Cette fonction se poursuit automatiquement jusqu'à ce que vous l'annuliez.

1. Appuyez sur la touche [RANDOM].
2. Pour annuler la lecture aléatoire, appuyez à nouveau sur la touche [RANDOM].

### Lecture aléatoire de tous les disques

La lecture aléatoire de tous les disques permet de sélectionner et de lire automatiquement des plages ou des disques individuels dans un ordre au hasard. Cette fonction se poursuit automatiquement jusqu'à ce que vous l'annuliez.

1. Maintenez la touche [RANDOM] enfoncée pendant 1 seconde ou plus.
2. Pour annuler la lecture aléatoire du disque, appuyez à nouveau sur la touche [RANDOM].

# 8. GUIDE DE DÉPANNAGE

	Problème	Cause	Solution
Généralité	Pas d'alimentation. (Pas de son.)	Fusible sauté.	Remplacez le fusible par un autre de même ampérage. Si le fusible saute à nouveau, consultez votre magasin.
		Raccordement incorrect.	Consultez votre magasin.
	Pas de son quand l'appareil fonctionne avec des amplificateurs.	Le cordon de mise sous tension de l'amplificateur est court-circuité, ou un courant excessif est requis.	Mettez l'appareil hors tension et contrôlez chaque fil à la recherche d'un court-circuit. Si le cordon de mise sous tension est la cause du coupe-circuit, recouvrez-le d'un ruban isolant.
	Rien ne se passe quand on appuie sur les touches.	Mauvais fonctionnement du microprocesseur à cause du bruit, etc.	Ouvrez le panneau avant en appuyant sur la touche <b>[OPEN]</b> . Appuyez sur la touche de réinitialisation pendant environ 2 secondes avec une petite tige. <div style="display: flex; align-items: center; justify-content: center;">  <div style="margin-left: 10px;"> <p>Touche de réinitialisation</p> </div> </div>
	Pas de son.	Le circuit de protection de l'enceinte est en fonctionnement.	<ol style="list-style-type: none"> <li>Vérifiez le raccordement de l'enceinte.</li> <li>Baissez le volume du son. La fonction peut être restaurée en mettant l'alimentation hors tension puis sous tension à nouveau.</li> <li>Si le son est à nouveau en sourdine, consultez le magasin de l'achat.</li> </ol>
CD	Impossible de charger le disque.	Il y a déjà un disque dans le tiroir.	Ejectez le disque avant d'en mettre un autre.
	Interruptions du son ou parasites.	Le disque est sale.	Nettoyez le disque avec un chiffon doux.
		Le disque est fortement rayé ou gondolé.	Remplacez-le par un disque sans rayures.
Le son se détériore tout de suite après la mise sous tension.	Des gouttes d'eau se sont formées sur la lentille de lecture interne.	Allumez l'appareil et laissez-le sécher pendant environ 1 heure.	
CeNET	La sélection de source ne reconnaît pas la connexion de source CeNET.	Le microprocesseur n'a pas enregistré l'information CeNET correcte.	Procédez à une vérification du système. Reportez-vous à "Effectuer une vérification du système" sous " <b>Opérations communes aux deux modes</b> ".
		Le câble CeNET n'est pas raccordé correctement.	Assurez-vous que les câbles CeNET sont correctement branchés.

# 9. AFFICHAGE DES ERREURS

S'il se produit une erreur, l'un des affichages suivants apparaît.  
Prenez les mesures expliquées ci-dessous pour résoudre le problème.

	Affichage d'erreur	Cause	Mesure
CD	<b>ERROR 2</b>	Le disque est coincé à l'intérieur du lecteur de CD et qu'il ne s'éjecte pas.	Ceci est une anomalie du mécanisme du lecteur CD. Consultez votre magasin.
	<b>ERROR 3</b>	La lecture du disque est impossible parce qu'il est rayé, etc.	Remplacez-le par un disque non rayé et non gondolé.
	<b>ERROR 6</b>	Le disque est chargé à l'envers dans le lecteur CD et la lecture est impossible.	Ejectez le disque et rechargez-le correctement.
Changeur de CD	<b>ERROR 2</b>	Le disque à l'intérieur du changeur de CD n'est pas chargé.	Ceci est une anomalie du mécanisme du changeur de CD. Consultez votre magasin.
	<b>ERROR 3</b>	La lecture du disque à l'intérieur du changeur de CD est impossible parce qu'il est rayé.	Remplacez-le par un disque non rayé et non gondolé.
	<b>ERROR 6</b>	La lecture du disque à l'intérieur du changeur de disque est impossible parce qu'il est chargé à l'envers.	Ejectez le disque et rechargez-le correctement.

Si un affichage d'erreur autre que ceux décrits ci-dessus apparaît, appuyez sur la touche de réinitialisation.

Si le problème persiste, mettez l'appareil hors tension et consultez votre magasin.

# 10. CARACTÉRISTIQUES TECHNIQUES

## Connexions des fils du faisceau de l'unité de source

Couleur de fil	Fonction
Jaune	Source d'alimentation CC constante +12V/Mémoire
Rouge	Conducteur de commutation CC +12 V/Accessoire
Noir	Masse
Bleu/Blanc	Mise sous tension télécommandée d'ampli
Gris	Haut-parleur avant droit (+)
Gris/Noir	Haut-parleur avant droit (-)
Blanc	Haut-parleur avant gauche (+)
Blanc/Noir	Haut-parleur avant gauche (-)
Pourpre	Haut-parleur arrière droit (+)
Pourpre/Noir	Haut-parleur arrière droit (-)
Vert	Haut-parleur arrière gauche (+)
Vert/Noir	Haut-parleur arrière gauche (-)

## Connexions RCA

Couleur de fil	Fonction
Gris/Rouge	Sortie de niveau de ligne avant droit (Toute gamme)
Gris/Blanc	Sortie de niveau de ligne avant gauche (Toute gamme)
Noir/Rouge	Sortie de niveau de ligne arrière droit (Toute gamme)
Noir/Blanc	Sortie de niveau de ligne arrière gauche (Toute gamme)
Pourpre/Rouge	Ligne Non-fondu droite Sortie de niveau (Toute gamme)
Pourpre/Blanc	Ligne Non-fondu gauche Sortie de niveau (Toute gamme)
Rouge/Rouge	Entrée auxiliaire droite
Rouge/Blanc	Entrée auxiliaire gauche

## Tuner FM

Plage de fréquence :

- Etats-Unis : 87,9 MHz à 107,9 MHz
- Européenne : 87,5 MHz à 108,0 MHz
- Australienne : 87,0 MHz à 108,0 MHz

Sensibilité utilisable : 9 dBf

Seuil de sensibilité à 50dB : 15 dBf

Sélectivité de canal de substitution : 70 dB

Séparation stéréo (1 kHz) : 35 dB

Réponse en fréquence ( $\pm 3$  dB) : 30 Hz à 15 kHz

## Tuner AM

Plage de fréquence :

- Etats-Unis : 530 kHz à 1710 kHz
- Européenne : 531 kHz à 1602 kHz
- Australienne : 531 kHz à 1629 kHz

Sensibilité utilisable : 25  $\mu$ V

## Lecteur CD

Système :

Système audionumérique de disque compact

Disques utilisables : Disques compacts

Réponse en fréquence ( $\pm 1$  dB) : 10 Hz à 20 kHz

Rapport signal/bruit (1 kHz) : 100 dB

Plage dynamique (1 kHz) : 95 dB

Distorsion harmonique : 0,01%

## Audio

Puissance de sortie maximale :  
212 W (53 W  $\times$  4 canaux)

Puissance de sortie continue moyenne :  
17 W  $\times$  4, à 4  $\Omega$ , 20 Hz à 20 kHz, DHT 1%

Plage de variation des graves (60 Hz) :  $\pm 15$  dB

Plage de variation des aigus (10 kHz) :  
 $\pm 12$  dB

Sortie de ligne (CD 1 kHz) : 2 V

## Données générales

Tension d'alimentation : 14,4 V CC  
(10,8 V à 15,6 V admissible), masse négative

Consommation : Inférieure à 15 A

Impédance de haut-parleurs :  
4  $\Omega$  (4  $\Omega$  à 8  $\Omega$  admissible)

Poids / Appareil pilote : 3,52 lb. (1,6 kg)

Dimensions / Appareil pilote :  
7-1/8" (largeur)  $\times$  2" (hauteur)  $\times$  7-5/16"  
(profondeur)  
[180,4 (L)  $\times$  51,2 (H)  $\times$  186 (P) mm]

Section de l'écusson :

7-7/8" (largeur)  $\times$  3-5/8" (hauteur)  $\times$  1-7/8"  
(profondeur)  
[199,4 (L)  $\times$  91,9 (H)  $\times$  47 (D) mm]

## Remarque :

- La conception et les spécifications sont sujettes à modification sans préavis pour des raisons d'amélioration.

# Clarion®

Owner's manual  
Mode d'emploi  
Manual de instrucciones  
Istruzioni per l'uso

## CMD4

WATERTIGHT MARINE AM/FM/CD MULTIMEDIA  
CONTROLLER

COMBINÉ NAUTIQUE ÉTANCHE RADIO AM/FM-  
LECTEUR CD MULTIMEDIA

CONTROLADOR MULTIMEDIA MARINO DE AM/FM/  
DISCOS CD IMPERMEABLE

UNITÀ DI CONTROLLO MULTIMEDIALE PER USO  
MARITTIMO AM/FM/CD IMPERMEABILE

**ceNET**



COMPACT  
**disc**  
DIGITAL AUDIO

**SIRIUS**  
READY



Muchas gracias por la adquisición de este producto **Clarion**.

- \* Antes de utilizar este equipo lea completamente el manual de instrucciones.
- \* Después de haber leído este manual, cerciórese de guardarlo a mano (p. ej., en la guantera).
- \* Compruebe el contenido de la tarjeta de garantía adjunta y guárdela cuidadosamente con este manual.
- \* Este manual incluye los procedimientos de operación del cambiador de discos CD y sintonizador vía satélite Sirius conectados a través del cable CeNET. El cambiador de discos CD y el sintonizador vía satélite Sirius tienen sus propios manuales, pero no se describen las explicaciones para su operación.

# Índice

<b>1. CARACTERÍSTICAS</b> .....	47
<b>2. PRECAUCIONES</b> .....	48
Manejo de los discos compactos .....	49
Panel frontal .....	49
<b>3. CONTROLES</b> .....	5
<b>4. NOMENCLATURA</b> .....	50
Nombres de los botones y sus funciones .....	50
Operaciones de los principales botones cuando se haya conectado un equipo externo a esta unidad .....	51
Ítems de visualización .....	52
Pantalla de cristal líquido .....	52
<b>5. OPERACIONES DE LA UNIDAD DE CONTROL REMOTO CABLEADA</b> .....	53
<b>6. OPERACIONES</b> .....	55
Operaciones básicas .....	55
Operaciones de la radio .....	56
Operaciones del reproductor de discos compactos .....	58
Operaciones comunes a todos los modos .....	59
<b>7. ACCESORIOS</b> .....	61
Operaciones la radio de recepción vía satélite Sirius .....	61
Operaciones del cambiador de discos compactos .....	64
<b>8. SOLUCIÓN DE PROBLEMAS</b> .....	66
<b>9. INDICACIONES DE ERROR</b> .....	67
<b>10. ESPECIFICACIONES</b> .....	68

## 1. CARACTERÍSTICAS

- Satisface la norma ASTM B117 de exposición al salitre/niebla
- Satisface la norma ASTM D4329 de exposición a los rayos UV
- Tarjetas de circuitos impresos y microprocesador revestidos con Pelgan Z<sup>®</sup> Conformal
- Controles rotativos de volumen, graves, agudos, y balance delantero-trasero
- Selecciones de fuente de acceso directo
- Botones de control de goma de acción táctil
- Pantalla de cristal líquido positiva de alta definición
- Iluminación de LED blancos brillantes
- Puerta del CD de rápida liberación
- Protector contra goteo del chasis integrado y empaquetadura de montaje
- Sistema de suspensión amortiguada por aceite de silicio de carga de resorte
- Compatible con discos CD-R/CD-RW
- Sintonizador Magi-Tune+<sup>®</sup> con 6 preajustes de AM/18 de FM
- Entrada auxiliar de audio RCA de 2 canales
- Salida de audio RCA de 6 canales (delanteros/traseros/sin balance delantero-trasero)
- Salida de altavoces de 4 canales (53 W x 4 máx.)

## 2. PRECAUCIONES

1. Cuando haya mucho frío en la embarcación y utilice la unidad inmediatamente después de haber conectado la alimentación del calefactor, el disco y los componentes ópticos pueden empañarse y no funcionar adecuadamente. Frote los discos empañados con un paño suave. Los componentes ópticos empañados volverán naturalmente a la normalidad si deja la unidad en tal estado durante aproximadamente una hora.
2. Cuando la embarcación se encuentra con fuerte oleaje es posible que salte el disco CD debido a las fuertes vibraciones y a los golpes.
3. Esta unidad utiliza un mecanismo de precisión. Incluso en el caso de que se produzca algún problema, no desarme la unidad ni lubrique las piezas giratorias.

Español

Este equipo ha sido probado y se ha determinado que cumple con los límites para un dispositivo digital de clase B, de acuerdo con la parte 15 de las normas de la FCC.

Estos límites han sido establecidos para proporcionar una protección razonable contra interferencias perjudiciales en una instalación residencial.

Este equipo genera, utiliza, y puede radiar energía de radiofrecuencia y, si no se instala ni utiliza de acuerdo con las instrucciones, puede causar interferencias perjudiciales en las radiocomunicaciones. Sin embargo, no se puede garantizar el que no se produzcan interferencias en una instalación particular.

Si este equipo produce interferencias perjudiciales en la recepción de radio o de televisión, lo que puede determinarse desconectando y volviendo a conectar la alimentación del equipo, el usuario deberá consultar a su proveedor o solicitar la ayuda de un técnico de radio/televisión cualificado.

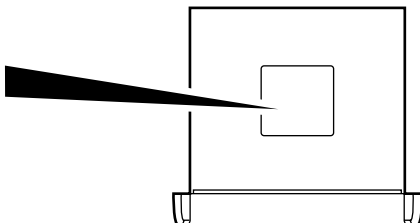

Vista inferior de la unidad fuente

### ⚠ PRECAUCIÓN

LA UTILIZACIÓN DE CONTROLES, LA REALIZACIÓN DE AJUSTES, O EL USO DE PROCEDIMIENTOS QUE NO SE HAYAN ESPECIFICADO AQUÍ, PUEDEN RESULTAR EN LA EXPOSICIÓN A RADIACIÓN PELIGROSA.

EL REPRODUCTOR DE DISCOS COMPACTOS Y EL REPRODUCTOR DE MINIDISCOS NO DEBEN SER AJUSTADOS NI REPARADOS POR NADIE QUE NO SEA PERSONAL DE SERVICIO DEBIDAMENTE CUALIFICADO.

LOS CAMBIOS O MODIFICACIONES NO APROBADOS EXPRESAMENTE POR EL FABRICANTE PUEDEN ANULAR LA AUTORIDAD DEL USUARIO PARA UTILIZAR ESTE EQUIPO.

### INFORMACIÓN PARA LOS USUARIOS:

LOS CAMBIOS O MODIFICACIONES REALIZADOS EN ESTE PRODUCTO NO APROBADOS POR EL FABRICANTE ANULARÁN LA GARANTÍA Y VIOLARÁN LA APROBACIÓN DE LA FCC.

# Manejo de los discos compactos

Emplee solamente discos compactos que tengan la marca .

No reproduzca discos compactos en forma de corazón, octogonales, ni de ninguna otra forma especial.

Es posible que algunos discos CD grabados en el modo CD-R/CD-RW no puedan emplearse.

## Manejo

- En comparación con los discos CD de música normales, los discos CD-R y CR-RW se ven afectados con facilidad por las altas temperaturas y la humedad.

La exposición prolongada a mucho calor y humedad puede hacer que los discos no puedan volver a reproducirse. Por lo tanto, no los deje durante mucho tiempo dentro de la embarcación.

- Los discos nuevos pueden tener rugosidades en el borde. Si utilizase tales discos, el reproductor podría no trabajar, o el sonido podría saltar. Utilice un bolígrafo, u objeto similar, para eliminar tales rugosidades del borde del disco.
- No pegue nunca etiquetas sobre la superficie de los discos compactos, ni marque dicha superficie con lápices ni bolígrafos.
- No reproduzca nunca un disco compacto pegado con cinta plástica ni otros pegamentos, ni con las marcas despegadas.

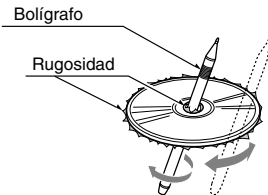

Si tratase de reproducir uno de tales discos, quizás no pudiese sacarlo del reproductor de discos compactos o dañarlo.

- No utilice discos compactos que posean ralladuras grandes, deformados, rajados, etc. La utilización de tales discos podría causar el mal funcionamiento o daños.
- Para extraer un disco compacto de su caja, presione el centro de dicha caja y levante el disco, sujetándolo cuidadosamente por los bordes.
- No utilice hojas protectoras de discos compactos, vendidas en establecimientos del ramo, ni discos provistos de estabilizadores, etc. Estos elementos podrían dañar los discos o el mecanismo interno.

## Almacenamiento

- No exponga los discos compactos a la luz solar directa ni a fuentes térmicas.
- No exponga los discos compactos a humedad ni polvo excesivo.
- No exponga los discos compactos al calor directo de aparatos de calefacción.

## Limpieza

- Para eliminar las huellas dactilares y el polvo, utilice un paño suave y frote el disco en línea recta del centro a la periferia.
- No utilice disolventes, como limpiadores adquiridos en establecimientos del ramo, rociadores antiestáticos, ni diluidor de pintura para limpiar los discos compactos.
- Después de haber utilizado un limpiador de discos compactos, deje que el disco compacto se seque bien antes de reproducirlo.

## Panel frontal

### PRECAUCIÓN

**Cuando abra y cierre el panel frontal, tenga cuidado para no pillarse los dedos. Podría hacerse daño.**

1. Emplee siempre esta unidad con el panel frontal cerrado.
2. No fuerce las operaciones no emplee este dispositivo anormalmente cuando abra o cierre el panel frontal.
3. No emplee el panel frontal como bandeja para poner objetos encima cuando está abierto.
4. Cuando cierre el panel frontal, no presione el botón [OPEN].

5. Los golpes fuertes en la sección de operación o en del visualizador pueden causar daños o deformación.
6. Si el panel frontal no se abre por completo, ábralo con cuidado con la mano.
7. No toque el interruptor OPEN de detección de apertura.

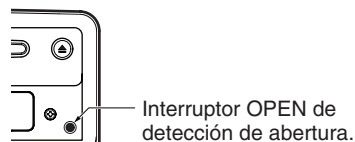

# 3. CONTROLS / LES COMMANDES CONTROLES / CONTROLLI

Source unit / Appareil pilote / Unidad fuente / Unità di fonte

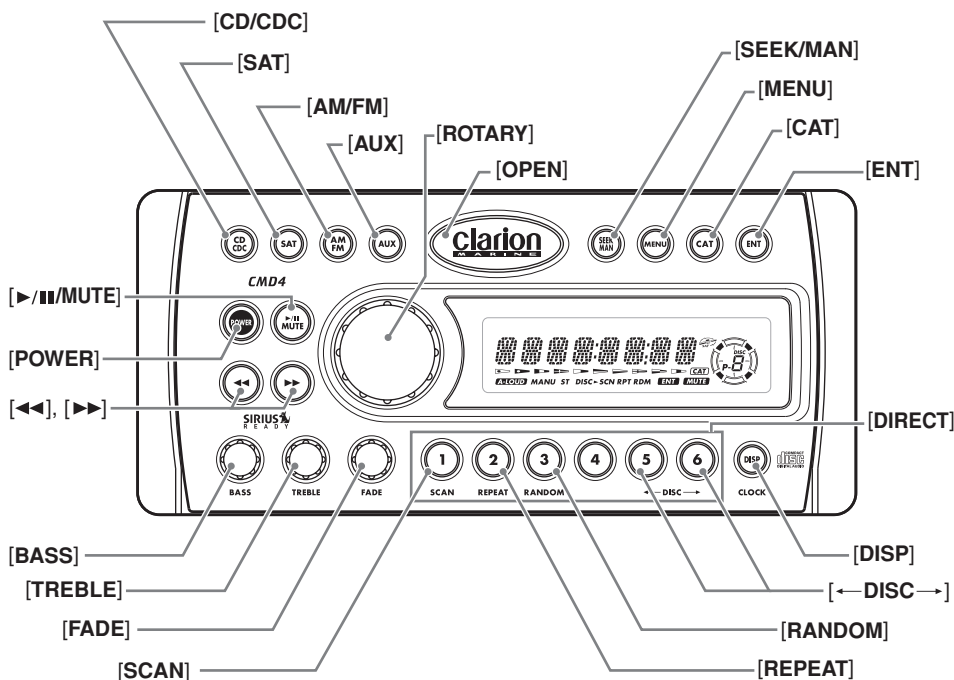

With the front panel opened / Avec le panneau avant ouvert /  
Con el panel frontal abierto / Con il frontalino aperto

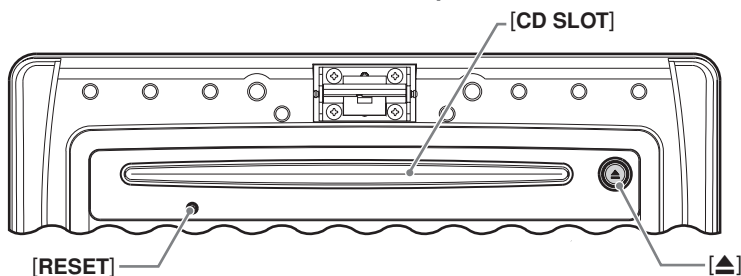

Note: Be sure to unfold this page and refer to the front diagrams as you read each chapter.

Remarque: Veuillez déplier cette page et vous référer aux schémas quand vous lisez chaque chapitre.

Nota: Cuando lea los capítulos, despliegue esta página y consulte los diagramas.

Nota: Assicurarsi di aprire questa pagina e fare riferimento a questi diagrammi quando si legge ciascun capitolo.

# 4. NOMENCLATURA

## Nota:

- Cerciórese de leer este capítulo consultando los diagramas de la parte frontal del capítulo "3. CONTROLES" de la página 5 (desplegada).

## Nombres de los botones y sus funciones

### Botón [CD/CDC]

#### (cambiador de discos CD/CD)

- Se emplea para cambiar entre el modo de discos CD y del cambiador de discos CD.

### Botón [SAT] (satélite)

- Se emplea para cambiar el modo SIRIUS.
- Sirve para cambiar la banda de recepción.

### Botón de [AM/FM]

- Sirve para cambiar al modo de la radio.
- Sirve para cambiar la banda de recepción.

### Botón [AUX] (auxiliar)

- Sirve para cambiar al modo AUX.

### Mando [ROTARY] (rotativo)

- Ajuste el volumen girando el mando hacia la derecha o la izquierda.
- Utilice el mando para realizar los ajustes de la función.

### Botón [OPEN] (abertura)

- Abra el panel presionando el botón con fiador ovalado "Clarion Marine". El audio se silenciará cuando se abra el panel frontal.

### Botón [SEEK/MAN] (búsqueda/manual)

- Sirve para efectuar la sintonía por búsqueda o manual en el modo de la radio.

### Botón [MENU] (menú)

- Presione y mantenga presionado el botón durante 1 o más segundos para cambiar al modo del menú.

### Botón [ENT] (introducción)

- Sirve para efectuar diversos ajustes.

### Botones [DIRECT] (1-6)

#### (operación directa)

- Sirven para almacenar emisoras en la memoria o para sintonizarlas directamente en el modo de la radio.

### Botón [DISP] (visualización)

- Cambia la indicación del visualizador (visualización principal, visualización secundaria, visualización del reloj).

### Botón [RANDOM] (reproducción aleatoria)

- Sirve para efectuar la reproducción aleatoria en el modo de discos CD.

### Botón [REPEAT] (repetición)

- Sirve para efectuar la repetición de la reproducción en el modo de discos CD.

### Botón [SCAN] (exploración)

- Reproduce 10 segundos de cada pista en el modo de discos CD.

### Mando [FADE] (balance delantero-trasero)

- Ajuste el balance de los altavoces delanteros-traseros girando el mando hacia la derecha o izquierda.

### Mando [TREBLE] (agudos)

- Ajuste los agudos girando el mando hacia la derecha o izquierda.

### Mando [BASS] (graves)

- Ajuste los graves girando el mando hacia la derecha o izquierda.

### Botones [◀◀], [▶▶]

- Sirven para seleccionar una emisora cuando está en el modo de la radio o para seleccionar una pista cuando se escucha un disco CD. Estos botones también se emplean para ajustar funciones.
- Presione y mantenga presionado este botón durante 1 o más segundos para activar el avance rápido/inversión rápida.

### Botón [POWER] (alimentación)

- Presione el botón para conectar la alimentación. Presione y mantenga presionado el botón durante 1 o más segundos para desconectar la alimentación.
- Cambia la operación entre los modos de la Radio, discos CD, Auxiliar, y CeNET.

### Botón [▶/II/MUTE]

#### (reproducción/pausa/silenciamiento)

- Cuando se mantiene presionado durante 1 o más segundos, efectúa la reproducción o la pausa.
- Activa/desactiva el silenciamiento.

### [CD SLOT] (Ranura del CD)

- Ranura de inserción del disco CD.

### Botón de expulsión [▲]

- Expulsará un disco CD cuando esté cargado en la unidad.

### Botón [RESET] (reposición)

- Manténgalo presionado durante unos 2 segundos cuando se produzca alguno de los síntomas siguientes.
  - \* No sucede nada al presionar los botones.
  - \* La visualización no es precisa.

# Operaciones de los principales botones cuando se haya conectado un equipo externo a esta unidad

## ● Cuando se ha conectado la radio de recepción vía satélite Sirius

- \* Para ver los detalles, consulte la sección de “Operaciones la radio de recepción vía satélite Sirius”.

### Botón [SAT] (satélite)

- Se emplea para cambiar el modo SIRIUS.
- Sirve para cambiar la banda de recepción.

### Botón [SEEK/MAN] (búsqueda/manual)

- Sirve para efectuar la sintonía por búsqueda o manual en el modo de la radio.

### Botón [MENU] (título)

- Se emplea para desplazar el título.

### Botón [CAT] (categoría)

- Sirve para introducir el modo de selección de categoría.
- Cuando se mantiene presionado durante 1 o más segundos, efectúa la exploración de categorías.

### Botones [DIRECT] (1-6) (operación directa)

- Podrá almacenar una emisora en la memoria o sintonizarla directamente.

### Botón [DISP] (visualización)

- Cuando se mantiene presionado durante 1 o más segundos, cambia el título.

### Botones [◀◀], [▶▶]

- Seleccione una emisora.

## ● Cuando haya conectado un cambiador de discos CD

- \* Con respecto a los detalles, consulte la sección “Operaciones del cambiador de discos CD”.

### Botón [CD/CDC]

#### (cambiador de discos CD/CD)

- Se emplea para cambiar entre el modo de discos CD y del cambiador de discos CD.

### Botones [←DISC→]

#### (disco anterior/siguiente)

- Sirven para seleccionar el disco CD deseado del cambiador de discos CD.

### Botón [RANDOM]

#### (reproducción aleatoria)

- Realiza la reproducción aleatoria. Si lo mantiene presionado, realizará la reproducción aleatoria de disco.

### Botón [REPEAT] (repetición)

- Sirve para efectuar la repetición de la reproducción. Cuando se presiona y se mantiene presionado este botón, se efectúa la repetición de la reproducción de un mismo disco.

### Botón [SCAN] (exploración)

- Realiza la reproducción con exploración durante 10 segundos de cada canción. Si lo mantiene presionado, se realizará la reproducción con exploración de discos.

### Botones [◀◀], [▶▶]

- Seleccionan canciones durante la escucha de un disco.
- Mantenga presionado este botón durante 1 segundo o más para cambiar entre avance y retroceso rápido.

### Botón [▶/||/MUTE]

#### (reproducción/pausa/silenciamiento)

- Cuando se mantiene presionado durante 1 o más segundos, efectúa la reproducción o la pausa.

# Ítemes de visualización

Indicaciones de disco introducido

- Se enciende cuando hay un disco cargado.

Indicación del estado de operación

- Se visualizan títulos, la frecuencia, reloj, etc.

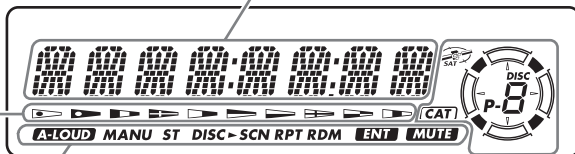

**A-LOUD** : Indicación de A-LOUD

**MANU** : Indicación de manual

**ST** : Indicación de estéreo

**DISC->** : Indicación del disco

- Se enciende durante la exploración del disco, repetición del disco, y reproducción aleatoria del disco.

**SCN** : Indicación de exploración

**RPT** : Indicación de reproducción repetida

**RDM** : Indicación de reproducción aleatoria

**ENT** : Indicación de introducción

**MUTE** : Indicación de silenciamiento



: Indicación de canal memorizado (1 a 6)  
Indicación de número de disco (1 a 6)



: Indicación de SIRIUS



: Indicación de categoría

## Pantalla de cristal líquido

Con frío extremado, el movimiento de la pantalla puede reducirse, y es posible que la pantalla se vuelva oscura, pero esto es normal. La pantalla se recuperará cuando vuelva a la temperatura normal.

# 5. OPERACIONES DE LA UNIDAD DE CONTROL REMOTO CABLEADA

■ Las operaciones siguientes se habilitan mediante control remoto con la unidad de control remoto alámbrica CMRC1 o CMRC2 (vendidas por separado).

## UNIDAD DE CONTROL REMOTO ALÁMBRICA

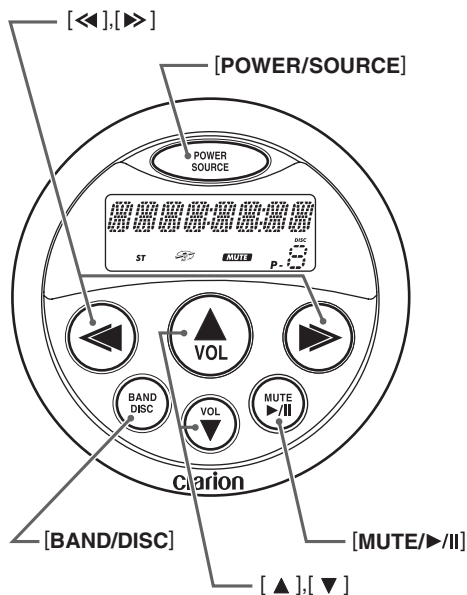

## Ítemes de visualización

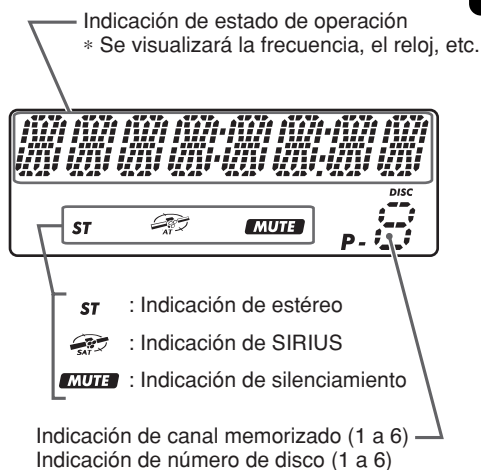



## ⚠ PRECAUCIÓN

Baje el nivel de volumen antes de desconectar la alimentación de la unidad de fuente. La unidad de fuente almacena el último ajuste del volumen. Si la unidad de fuente se desconecta con el volumen subido, cuando se vuelva a conectar la alimentación de la unidad de fuente, el alto volumen del sonido puede ocasionarle daños en los oídos y/o daños en la unidad de fuente.

## ⚠ ADVERTENCIA

Cuando se abre el panel frontal, no se produce sonido, y se inhabilitan los controles de la unidad de fuente y las operaciones de control remoto.

Cierre siempre el panel frontal después de cambiar el disco CD.

**¡ LA EXPOSICIÓN DE LA UNIDAD AL AGUA CON EL PANEL ABIERTO CAUSARÁN DAÑOS O MAL FUNCIONAMIENTO EN LA UNIDAD!**

### Botón [POWER/SOURCE]

Conexión y desconexión de la alimentación

Presione el botón [SOURCE] para conectar la alimentación, y manténgalo presionado durante 1 segundo o más para desconectarla.

### Cambio del modo de operación

Cada vez que presione el botón [SOURCE], el modo cambiará en el orden siguiente:

**Modo de radio → Modo de SIRIUS → Modo de reproductor de discos compactos → Modo de cambiador de discos compactos → Modo de AUX → Modo de radio.....**

#### Notas:

- Si no ha conectado los equipos indicad os arriba, no podrá seleccionar el modo correspondiente.
- En el modo de discos CD, si no hay ningún disco CD cargado en la unidad, se selecciona el modo de la radio.

### Botones [▲], [▼]

#### Ajuste del volumen

Presione el botón [▲] para aumentar el volumen, y [▼] para reducirlo.

### Botón [BAND/DISC]

Cambio de la banda (en el modo de la radio)

Cada vez que presione el botón [BAND], la banda cambiará en el orden siguiente:

**FM1 → FM2 → FM3 → AM → FM1.....**

### Cambio de disco (en el modo de cambiador de discos compactos)

Cada vez que presione el botón [BAND], el disco cambiará en el orden siguiente:

**1 → 2 → 3 → 4 → 5 → 6 → 1.....**

### Botón [MUTE/II]

Presione el botón [MUTE]. El sonido se silenciará inmediatamente. Para cancelarlo, presiónelo otra vez.

Cuando se mantiene presionado durante 1 o más segundos, efectúa la reproducción o la pausa.

### Botones [◀], [▶]

**Selección de canciones (en el modo de reproductor de discos compactos o en el de cambiador de discos compactos)**

Presione el botón [▶] para iniciar la reproducción desde el comienzo de la canción siguiente. Presione el botón [◀] para iniciar la reproducción desde el comienzo de la canción actual. Si vuelva a presionarlo, la canción pasará a la anterior.

**Avance rápido y retroceso rápido (en el modo de reproductor de discos compactos o en el de cambiador de discos compactos)**

Mantenga presionado el botón [▶] para avanzar rápidamente por el disco.

Mantenga presionado el botón [◀] para retroceder rápidamente por el disco.

\* Si mantiene presionado el botón [◀] o [▶] durante 1 segundo o más, el avance o el retroceso se producirá a 3 veces más de la velocidad normal, y si lo mantiene presionado durante 3 segundos o más, la operación se realizará con una velocidad 30 veces superior.

**Cambio de emisoras memorizadas (en el modo de la radio)**

Cada vez que presione los botones [◀] o [▶], las emisoras cambiarán en el orden siguiente:

**1 → 2 → 3 → 4 → 5 → 6 → 1.....**

**o**

**6 → 5 → 4 → 3 → 2 → 1 → 6.....**

# 6. OPERACIONES

## Operaciones básicas

*Nota: Cerciórese de leer este capítulo consultando los diagramas de la parte frontal del capítulo "3. CONTROLES" de la página 5 (desplegada).*

### ⚠ PRECAUCIÓN

Baje el nivel de volumen antes de desconectar la alimentación de la unidad de fuente. La unidad de fuente almacena el último ajuste del volumen. Si la unidad de fuente se desconecta con el volumen subido, cuando se vuelva a conectar la alimentación de la unidad de fuente, el alto volumen del sonido puede ocasionarle daños en los oídos y/o daños en la unidad de fuente.

### ⚠ ADVERTENCIA

Cuando se abre el panel frontal, no se produce sonido, y se inhabilitan los controles de la unidad de fuente y las operaciones de control remoto.

Cierre siempre el panel frontal después de cambiar el disco CD.

**¡ LA EXPOSICIÓN DE LA UNIDAD AL AGUA CON EL PANEL ABIERTO CAUSARÁN DAÑOS O MAL FUNCIONAMIENTO EN LA UNIDAD!**

### Conexión/desconexión de la alimentación

1. Presione el botón [POWER].
2. Se encenderán la iluminación el visualizador de la unidad. La unidad recuerda automáticamente el último modo de operación, y cambiará de forma automática a la visualización de tal modo.
3. Para desconectar la alimentación de la unidad, mantenga presionado el botón [POWER] durante 1 segundo o más.

#### Nota:

- *Comprobación del sistema*  
Cuando se conecte la alimentación de la unidad por primera vez, se llevará a cabo un procedimiento de comprobación del sistema. Este procedimiento verifique todos los dispositivos conectados mediante CeNET. Todos los dispositivos CeNET que se enchufen a la unidad después de la conexión de la alimentación inicial iniciarán el procedimiento de comprobación del sistema. La comprobación del sistema empieza automáticamente dentro de la unidad.

### Selección del modo

1. Presione el botón [CD/CDC], [SAT], [AM/FM] o [AUX] para cambiar el modo de operación.
2. Cada vez que presione el botón [POWER], el modo de operación cambiará en el orden siguiente:

**Modo de la radio → modo de SIRIUS → modo de CD → modo del cambiador de CD → modo de AUX → modo de la radio...**

\* Los equipos externos no conectados a través de CeNET no se visualizarán.

### Ajuste del volumen

Al girar el mando [ROTARY] hacia la derecha, el volumen aumentará, y al girarlo hacia la izquierda, se reducirá.

\* El margen del volumen es de 0 (mínimo) a 33 (máximo).

### Cambio de la visualización

Presione el botón [DISP] para seleccionar la visualización deseada. Cada vez que presione el botón [DISP], la visualización cambiará en el orden siguiente:

Visualización principal



Visualización secundaria  
(Sólo el modo SIRIUS)



Visualización del reloj



Visualización principal

\* Después de haber seleccionado la visualización deseada, ésta pasará a ser la predeterminada. Cuando realice un ajuste de función, como el ajuste del volumen, la pantalla cambiará momentáneamente a la visualización de tal función, y después volverá a la visualización preferida varios segundos después de haber realizado el ajuste.

### Ajuste de los graves

1. Al girar el mando **[BASS]** hacia la derecha se acentuarán los graves, y al girarlo hacia la izquierda, se atenuarán.

\* Margen de ajuste: -6 a +6 dB

### Ajuste de los agudos

1. Al girar el mando **[TREBLE]** hacia la derecha se acentuarán los agudos, y al girarlo hacia la izquierda, se atenuarán.

\* Margen de ajuste: -6 a +6 dB

### Ajuste del equilibrio entre los altavoces delanteros y traseros

1. Al girar el mando **[FADE]** hacia la derecha se acentuará el sonido de los altavoces delanteros, y al girarlo hacia la izquierda se acentuará el de los altavoces traseros. El control del balance delantero-trasero ajusta las salidas RCA de la unidad de fuente y de los altavoces.

\* Margen de ajuste: F12 (completamente delantero) a R12 (completamente trasero)

### Recepción de FM

Para mejorar el rendimiento de recepción de FM, el sintonizador **MAGITUNE**® incluye circuitos de control de estéreo mediante señal, de control automático de ganancia (AGC) múltiple mejorado, de reducción de ruido de impulsos, y de reducción de ruido de trayectoria múltiple.

### Cambio del área de recepción

Esta unidad ha sido ajustada inicialmente a los intervalos de frecuencia de EE.UU. de 10kHz para AM y 200kHz para FM. Cuando utilice el reproductor fuera de EE.UU., podrá cambiar la gama de recepción de frecuencias a los intervalos indicados a continuación.

		Normas de EE.UU (ajuste inicial)	Otros países	Normas de Europa
AM	Espaciamiento de frecuencia	10 kHz	9 kHz	9 kHz
	Margen de frecuencia	530 a 1710 kHz	531 a 1629 kHz	531 a 1602 kHz
FM	Espaciamiento de frecuencia	200 kHz	50 kHz	50 kHz
	Margen de frecuencia	87,9 a 107,9 MHz	87,0 a 108 MHz	87,5 a 108 MHz

### Ajuste del área de recepción

\* Cuando cambie el área de recepción, las emisoras memorizadas se borrarán.

1. Presione el botón **[AM/FM]** para seleccionar el modo de radio deseado (FM o AM).

#### • Normas de EE.UU (ajuste inicial)

2. Manteniendo presionado el botón **[DISP]**, cada vez que mantenga presionado el botón **[DIRECT] "1"** durante 2 segundos o más.

#### • Otros países (ajuste nuevo)

2. Manteniendo presionado el botón **[DISP]**, cada vez que mantenga presionado el botón **[DIRECT] "2"** durante 2 segundos o más.

#### • Normas de Europa (ajuste nuevo)

2. Manteniendo presionado el botón **[DISP]**, cada vez que mantenga presionado el botón **[DIRECT] "3"** durante 2 segundos o más.

### Escucha de la radio

1. Presione el botón **[AM/FM]** o **[POWER]** para seleccionar el modo de radio. La frecuencia aparecerá en el visualizador.

2. Presione el botón **[AM/FM]** para seleccionar la banda de radiorecepción. Cada vez que presione el botón, la banda de radiorecepción cambiará en el orden siguiente:

### FM1 → FM2 → FM3 → AM → FM1...

3. Presione la botón [◀◀] o [▶▶] hasta sintonizar la emisora deseada.

### Silenciamiento (MUTE)

Emplee esta función para desactivar el sonido inmediatamente.

1. Presione el botón [▶/II/MUTE].  
El sonido se des-activará y aparecerá "MUTE" en el visualizador.
2. Presione de nuevo el botón [▶/II/MUTE] para cancelar el modo de silenciamiento.

### Sintonía

Existen 3 modos de sintonía: sintonía con búsqueda, sintonía manual, y sintonía memorizada.

### Sintonía con búsqueda

1. Presione el botón [AM/FM] para seleccionar la banda deseada (FM o AM).
  - \* Si se enciende "MANU" en el visualizador, presione el botón [SEEK/MAN]. "MANU" desaparecerá del visualizador y la sintonía con búsqueda estará disponible.
2. Presione la botón [◀◀] o [▶▶] para buscar automáticamente una emisora.  
Cuando presione el botón [▶▶], se buscarán emisoras en el sentido de frecuencias superiores; si presiona el botón [◀◀], las emisoras se buscarán en el sentido de frecuencias inferiores.

### Sintonía manual

Dispondrá de 2 métodos de sintonía manual: Sintonía rápida y sintonía por pasos.

Cuando utilice el modo de sintonía por pasos, la frecuencia cambiará un paso cada vez. En el modo de sintonía rápida, usted podrá sintonizar rápidamente la frecuencia deseada.

1. Presione el botón [AM/FM] para seleccionar la banda deseada (FM o AM).
  - \* Si se enciende "MANU" en el visualizador, presione el botón [SEEK/MAN]. En el visualizador aparecerá "MANU" y la sintonía manual estará disponible.
2. Sintonice la emisora.

### ● Sintonía rápida:

Mantenga presionada el botón [◀◀] o [▶▶] durante 1 segundo o más para sintonizar una emisora.

### ● Sintonía por pasos:

Presione el botón [◀◀] o [▶▶] para sintonizar manualmente una emisora.

### Invocación de una emisora memorizada

En la memoria existe un total de 24 posiciones de memorización (6 de FM1, 6 de FM2, 6 de FM3 y 6 de AM) para almacenar emisoras individuales.

Al presionar el botón [DIRECT] correspondiente se invocará automáticamente la frecuencia de la emisora almacenada.

1. Presione el botón [AM/FM] para seleccionar la banda deseada (FM o AM).
2. Presione el botón [DIRECT] correspondiente para invocar la emisora almacenada.
  - \* Para almacenar una emisora en la memoria, mantenga presionado uno de los botones [DIRECT] durante 2 segundos o más.

### Memorización manual

1. Seleccione la emisora deseada con la sintonía con búsqueda, la sintonía manual, o la sintonía memorizada.
2. Para almacenar una emisora en la memoria, mantenga presionado uno de los botones [DIRECT] durante 2 segundos o más.

# Operaciones del reproductor de discos compactos

## Carga de un disco CD

1. Abra el panel frontal presionando el botón [OPEN].
  - \* Presione a fondo el botón. Si el panel frontal no se abre por completo, ábralo con cuidado con la mano.
2. Inserte un disco CD en el centro de la ranura [CD SLOT] con la cara de la etiqueta arriba. Aparecerá "CD" o "LOADING" en el visualizador, el CD se introducirá en la ranura, y se iniciará la reproducción.

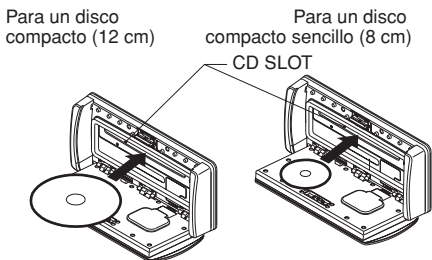

### Notas:

- No inserte nunca objetos extraños en la ranura para discos CD.
- Si el disco compacto no puede insertarse fácilmente, es posible que ya haya otro insertado en el mecanismo, o que la unidad necesite reparación.
- Los discos que no tienen la marca  y los discos CD-ROM no pueden reproducirse en esta unidad.
- Es posible que algunos discos CD grabados en el modo CD-R/CD-RW no puedan emplearse.

## Carga de discos compactos de 8 cm

- \* Para reproducir discos compactos de 8 cm no se requerirá adaptador.
- \* Inserte el disco compacto de 8 cm en el centro de la ranura de inserción.

## Expulsión de un disco CD

1. Abra el panel frontal presionando el botón [OPEN].
  - \* Presione a fondo el botón. Si el panel frontal no se abre por completo, ábralo con cuidado con la mano.
2. Presione el botón [▲] para expulsar el disco CD, y entonces podrá sacarlo de la posición de expulsión.

### Notas:

- Si introduce un disco CD a la fuerza en el mecanismo de discos CD, pueden producirse daños en el disco CD o en la unidad de fuente.

El disco CD se cargará automáticamente después de haberse introducido aproximadamente una tercera parte en el mecanismo de discos CD.

- Si deja un disco compacto (12 cm) en posición de expulsado durante 15 segundos, volverá a cargarse automáticamente (Recarga automática).
- Los discos compactos de 8 cm no se recargarán automáticamente. Cerciórese de extraer el disco cuando salga expulsado.

## Escucha de un disco compacto ya insertado

Presione el botón [CD/CDC] o [POWER] para seleccionar el modo de reproductor de discos compactos. La reproducción se iniciará automáticamente. Si no hay disco compacto cargado en la unidad, en el visualizador aparecerá "NO DISC".

## Para pausar la reproducción

1. Presione y mantenga presionado el botón [▶/II/MUTE] durante 1 o más segundos para pausar la reproducción. Aparecerá "PAUSE" en la pantalla.
2. Para reanudar la reproducción del disco CD, presione y mantenga presionado el botón [▶/II/MUTE] durante 1 o más segundos otra vez.

## Selección de una canción

### ● Canciones posteriores

1. Presione el botón [▶▶] para avanzar hasta el comienzo de la canción siguiente.
2. Cada vez que presione el botón [▶▶], la canción avanzará hasta el comienzo de la siguiente.

### ● Canciones anteriores

1. Presione el botón [◀◀] para retroceder hasta el comienzo de la canción actual.
2. Para retroceder al comienzo de la canción anterior, presione dos veces el botón [◀◀].

## Avance/retroceso rápidos

### ● Avance rápido

Mantenga presionado el botón [▶▶] durante 1 segundo o más.

### ● Retroceso rápido

Mantenga presionado el botón [◀◀] durante 1 segundo o más.

### Reproducción con exploración

La reproducción con exploración localizará y reproducirá automáticamente los primeros 10 segundos de cada canción de un disco. Esta función continuará en el disco hasta que la cancele.

\* La reproducción con exploración será muy útil para seleccionar la canción deseada.

1. Presione el botón [SCAN].
2. Para cancelar la reproducción con exploración, vuelva a presionar el botón [SCAN].

### Reproducción repetida

La reproducción repetida reproducirá continuamente la canción actual. Esta función continuará automáticamente hasta que la cancele.

1. Presione el botón [REPEAT].
2. Para cancelar la reproducción repetida, vuelva a presionar el botón [REPEAT].

### Reproducción aleatoria

La reproducción aleatoria seleccionará y reproducirá canciones individuales de un disco sin orden particular. Esta función continuará automáticamente hasta que la cancele.

1. Presione el botón [RANDOM].
2. Para cancelar la reproducción aleatoria, vuelva a presionar el botón [RANDOM].

## Operaciones comunes a todos los modos

### Ajuste del reloj

1. Presione y mantenga presionado el botón [MENU] durante 1 o más segundos para cambiar al modo del menú.
2. Presione el botón [◀] o [▶] para seleccionar "CLOCK".
3. Presione el botón [ENT].
4. Presione el botón [◀] o [▶] para seleccionar la hora o los minutos.
5. Gire el mando [ROTARY] para introducir la hora correcta.
  - \* La visualización del reloj es según el formato de 12 horas.
6. Para almacenar la hora en la memoria, presione el botón [ENT].
7. Presione el botón [MENU] para volver al modo anterior.

#### Nota:

- No podrá ajustar la hora del reloj cuando se visualice sólo con el encendido conectado. Si se descarga o se extrae la batería de la embarcación o si se extrae esta unidad, se repondrá la hora del reloj. Durante el ajuste del reloj, si presiona otro botón o selecciona una operación diferente, el modo de ajuste del reloj se cancelará.

### Ajuste de los graves (frecuencia)

\* El ajuste predeterminado de fábrica es "B-FRQ 60". (Ajuste de 60/100/200 Hz)

1. Presione y mantenga presionado el botón [MENU] durante 1 o más segundos para cambiar al modo del menú.
2. Presione el botón [◀] o [▶] para seleccionar "BASS FRQ".
3. Gire el mando [ROTARY] para seleccionar la frecuencia.
4. Presione el botón [MENU] para volver al modo anterior.

### Ajuste de los graves (curva Q)

\* El ajuste predeterminado de fábrica es "B-Q 1". (Ajuste de 1/1,25/1,5/2)

1. Presione y mantenga presionado el botón [MENU] durante 1 o más segundos para cambiar al modo del menú.
2. Presione el botón [◀] o [▶] para seleccionar "BASS Q".
3. Gire el mando [ROTARY] para seleccionar la curva Q.
4. Presione el botón [MENU] para volver al modo anterior.

### Ajuste de los agudos (frecuencia)

\* El ajuste predeterminado de fábrica es “**T-FRQ10K**”. (Ajuste de 10 kHz/15 kHz)

1. Presione y mantenga presionado el botón [MENU] durante 1 o más segundos para cambiar al modo del menú.
2. Presione el botón [◀◀] o [▶▶] para seleccionar “**TREB FRQ**”.
3. Gire el mando [ROTARY] para seleccionar la frecuencia.
4. Presione el botón [MENU] para volver al modo anterior.

### Ajuste de la sonoridad

\* El ajuste predeterminado de fábrica es “**OFF**”.

1. Presione y mantenga presionado el botón [MENU] durante 1 o más segundos para cambiar al modo del menú.
2. Presione el botón [◀◀] o [▶▶] para seleccionar “**A-LOUD**”.
3. Gire el mando [ROTARY] para seleccionar “**ON**” u “**OFF**”.
4. Presione el botón [MENU] para volver al modo anterior.

### Ajuste sin el balance de los altavoces delanteros-traseros

\* El ajuste predeterminado de fábrica es “**NFVOL 0**”. (Margen de ajuste: -6 a +6)

1. Presione y mantenga presionado el botón [MENU] durante 1 o más segundos para cambiar al modo del menú.
2. Presione el botón [◀◀] o [▶▶] para seleccionar “**NF VOL**”.
3. Gire el mando [ROTARY] para ajustar el volumen sin el balance de los altavoces delanteros-traseros.
4. Presione el botón [MENU] para volver al modo anterior.

### Ajuste del contraste del visualizador

Podrá ajustar el contraste del visualizador para adaptarlo al ángulo de instalación de la unidad.

\* El ajuste predeterminado de fábrica es “**8**”. (Nivel de ajuste: 1 a 8)

1. Presione y mantenga presionado el botón [MENU] durante 1 o más segundos para cambiar al modo del menú.

2. Presione el botón [◀◀] o [▶▶] para seleccionar “**CONTRAST**”.
3. Gire el mando [ROTARY] para ajustar el contraste.
4. Presione el botón [MENU] para volver al modo anterior.

### Selección de la sensibilidad de entrada auxiliar (AUX IN)

Realice los ajustes siguientes para seleccionar la sensibilidad cuando los sonidos de los dispositivos externos conectados a esta unidad sean difíciles de oír incluso después de haber ajustado el volumen.

\* El ajuste predeterminado de fábrica es “**MID**”.

1. Presione y mantenga presionado el botón [MENU] durante 1 o más segundos para cambiar al modo del menú.
2. Presione el botón [◀◀] o [▶▶] para seleccionar “**AUX SENS**”.
3. Gire el mando [ROTARY] para seleccionar “**HIGH**”, “**MID**”, o “**LOW**”.
4. Presione el botón [MENU] para volver al modo anterior.

### Comprobación del sistema

Esta función comprueba los dispositivos conectados a través de CeNET.

1. Presione y mantenga presionado el botón [MENU] durante 1 o más segundos para cambiar al modo del menú.
2. Presione el botón [◀◀] o [▶▶] para seleccionar “**S-CHECK**”.
3. Pulse prolongadamente el botón [ENT] durante 1 segundo o más para iniciar la comprobación del sistema.

Se comprueba automáticamente la configuración de la conexión CeNET.

Cuando termina la comprobación del sistema, la visualización vuelve al modo anterior.

### Función auxiliar (AUX)

Este sistema tiene una toma de entrada exterior para que usted pueda escuchar el sonido y la música de aparatos externos que desee conectar a esta unidad.

# 7. ACCESORIOS

## Operaciones la radio de recepción vía satélite Sirius

### ¿Qué es Sirius

### Satellite Radio? **SIRIUS** R E A D Y

Sirius es radio en la forma que tiene que ser: Hasta 100 nuevos canales de programación con calidad digital ofrecidos a los oyentes de costa a costa vía satélite.

Esto significa 50 canales de música completamente exenta de anuncios. Y 50 canales más de noticias, deportes, y entretenimiento de nombres tales como CNBC, Discovery, SCI-FI Channel, A&E, House of Blues, EI, NPR, Speedvision, y ESPN.

Sirius es entretenimiento dinámico en vivo, completamente enfocado en los oyentes. Cada minuto de cada día y de cada semana será diferente. Los 50 canales de música exenta de anuncios se crean dentro y se emiten dirigidos por "pinchadiscos" que conocen y aman la música. ¿Le gusta Reggae? ¿Qué tal el Rock clásico o el Nuevo Rock? Sirius tiene una gran variedad de opciones para una amplia gama de gustos musicales, incluyendo los éxitos de los años 50, 60, 70, y 80, así como Jazz, Country, Blues, Pop, Rap, R&B, Bluegrass, Alternative, Classical, Heavy Metal, Dance, y mucho más...

Desde su inmejorable instalación de radiodifusión digital en Rockefeller Center, New York City, Sirius radiodifunde la mezcla más profunda de entretenimiento radiofónico de costa a costa.

Sirius le ofrecerá música y programación de entretenimiento que no están disponibles en la radio tradicional en ningún mercado del país. Es radio como nunca la había escuchado antes.

Por lo tanto, ¡sintonice Sirius y escuche! Para más información, visite [siriusradio.com](http://siriusradio.com).

### Para recibir el sintonizador Sirius de recepción vía satélite en este receptor

Este receptor contiene un código de identificación SIRIUS para la identificación del usuario. Todo lo que tiene que hacer para obtener un contrato de suscripción y poder recibir el sintonizador Sirius de recepción vía satélite es llamar a SIRIUS SERVICE CENTER (1-888-539-SIRIUS (7474), en línea en [siriusradio.com](http://siriusradio.com)) e informarnos de su código de identificación SIRIUS y otros detalles pormenores.

### Verificación de su código de identificación Sirius

1. Presione y mantenga presionado el botón [MENU] durante 1 o más segundos para cambiar al modo del menú.
2. Presione el botón [◀] o [▶] para seleccionar "SID DISP".
3. Presione el botón [ENT] para visualizar el código de identificación SIRIUS.

La unidad fuente visualizará los 6 dígitos de orden mayor del código de identificación SIRIUS en la indicación de estado de operación.

4. Gire el mando [ROTARY] hacia la derecha para cambiar los 6 dígitos de orden menor del código de identificación SIRIUS.

Para visualizar otra vez los 6 dígitos de orden mayor del código de identificación SIRIUS, gire el mando [ROTARY] hacia la izquierda.

### Selección de modos del sintonizador Sirius

Presione el botón [SAT] o [POWER] para seleccionar el modo Sirius.

La indicación SIRIUS se encenderá al entrar en el modo que estaba cuando la alimentación de la unidad se desconectó la última vez.

### Selección de la banda

Presione el botón [SAT] para seleccionar la banda.

Cada vez que lo presione, la visualización cambiará como se muestra a continuación.

**SR1 → SR2 → SR3 → SR1 ...**

- \* La banda que se está recibiendo actualmente se visualiza en la indicación del modo de función.
- \* Los modelos que no tengan indicación del modo de función visualizarán el nombre de la banda y el número de canal en la indicación del estado de operación.

### ● Información visualizada durante la recepción

La información siguiente se visualizará en la indicación del estado de operación cuando el sintonizador Sirius de recepción vía satélite no pueda recibirse normalmente.



- **UPDATING** : cuando la alimentación del receptor se conecte por primera vez o después de la vuelta a los ajustes iniciales.
- **LINKING** : cuando se está sintonizando un canal (todavía no se ha recibido la señal), o cuando hay algún problema con la antena.
- **INVLID CH** : se ha seleccionado un canal que no está difundiendo, o no se ha activado el receptor.
- **“CALL 888”** → **“539-SIRI”**  
: canal que no cubre su contrato  
Llame al Centro de Servicio Sirius (1-888-539-SIRIUS (7474)).  
En línea en siriusradio.com

### Cambio de la visualización

1. Presione el botón **[DISP]** para seleccionar la visualización secundaria.
2. En la visualización secundaria, presione y mantenga presionado el botón **[DISP]** durante 1 o más segundos para ir cambiando entre los siguientes modos de visualización:

**Nombre del canal → título → nombre del artista → nombre de la categoría → texto → nombre del canal → ...**

#### Notas:

- La indicación del estado de operación de la unidad fuente visualizará el nombre del canal abreviado durante 2 segundos cuando se seleccione una emisora antes de volver al modo de visualización anterior.
- El desplazamiento se producirá cuando un nombre del canal u otro texto se haya visualizado durante 2 segundos.  
Cuando finalice el desplazamiento, aparecerá la visualización del primer texto.  
Para iniciar otra vez el desplazamiento, presione el botón **[MENU]**.

### Selección del canal

Los canales se seleccionan con los botones siguientes.

- El botón **[◀▶]** o **[▶▶]**
- Los botones **[DIRECT]**
- El botón **[CAT]**

\* Con respecto a los detalles, consulte las descripciones de operación siguientes.

#### Nota:

- La entrada de sonido se silenciará y las operaciones de otro botón no se aceptará durante la selección del canal.

### Sintonía

Existen 3 modos de sintonía: sintonía con búsqueda, sintonía manual, y sintonía memorizada.

### Sintonía con búsqueda

Se seleccionan solamente los canales que pueden recibirse mientras que los canales sin emisoras de radiodifusión y los canales que no se abarquen en el contrato se saltan automáticamente.

1. Presione el botón **[◀▶]** o **[▶▶]**.  
El receptor busca el siguiente canal disponible anterior o posterior al canal actual.
2. Mantenga presionado el botón **[◀▶]** o **[▶▶]**.  
El receptor buscará los canales que estén antes o después del actual. Si el canal encontrado al soltar cualquiera de los botones está disponible, se recibirá ese canal. De lo contrario, la búsqueda continuará hasta encontrar un canal disponible.

### Sintonía manual

Durante la sintonía manual podrá seleccionarse cualquier canal incluyendo los que no tengan emisoras de radiodifusión y los que no se abarquen en el contrato.

1. Mantenga presionado el botón **[SEEK/MAN]** durante 1 segundo o más.  
\* Esto cambiará el modo de búsqueda al manual y el indicador **“MANU”** del visualizador se encenderá. Cuando esta operación se realice en el modo manual, cambiará al modo de búsqueda y el indicador **“MANU”** del visualizador se apagará.

#### Notas:

- Después de presionar el botón **[SEEK/MAN]** no pueden realizarse operaciones durante dos segundos.
  - El receptor volverá automáticamente al modo de búsqueda cuando el botón **[◀▶]** o **[▶▶]** no se utilice durante 7 segundos en el modo manual.
2. Presione el botón **[◀▶]** o **[▶▶]**. El receptor cambiará a canales anteriores o posteriores al actual de a uno.
  3. Mantenga presionado el botón **[◀▶]** o **[▶▶]** durante 1 segundo o más.  
El receptor buscará canales anteriores o posteriores al actual y se recibirá el canal encontrado al soltar cualquiera de estos botones.

### Invocación de un canal memorizado

En la memoria podrán almacenarse un total de 18 canales de SIRIUS (6 de SR1, 6 de SR2 y 6 de SR3). Esto le permitirá seleccionar sus canales favoritos de SIRIUS y almacenarlos en la memoria para invocarlos posteriormente.

1. Presione el botón **[SAT]** para seleccionar la banda de SIRIUS deseada (SR1, SR2 o SR3).
2. Presione el botón **[DIRECT]** correspondiente para invocar el canal de SIRIUS almacenado.

\* Para almacenar el canal actualmente sintonizado en la memoria, mantenga presionado uno de los botones **[DIRECT]** durante 2 segundos o más.

### Memorización manual

1. Seleccione el canal deseado con la sintonía con búsqueda, la sintonía manual, o la sintonía memorizada.
2. Para almacenar el canal actualmente sintonizado en la memoria, mantenga presionado uno de los botones **[DIRECT]** durante 2 segundos o más.

#### Notas:

- Cuando el nombre de un canal almacenado en la memoria cambie a un canal de radiodifusión, es posible que la visualización sea la de un nombre de canal diferente al nombre almacenado.
- Un canal almacenado en la memoria puede haber desaparecido por cuestiones del canal de radiodifusión.

### Función de selección de categoría

El sintonizador de recepción SIRIUS puede seleccionar la categoría del canal de radiodifusión (contenidos).

### Recepción de canales seleccionados por categoría

Esto hará que se inicie la sintonía con búsqueda y se sintonizarán los canales de las emisoras de radiodifusión cuya categoría se haya especificado. Durante el modo de selección de categoría se visualizará el indicador "CAT".

1. Presione el botón **[CAT]** para entrar en el modo de selección de categoría.
2. Gire el mando **[ROTARY]** hacia la derecha o izquierda para seleccionar una categoría.  
O, presione un botón **[DIRECT]** si está memorizada la categoría.
3. Presione el botón **[◀] o [▶]** para sintonizar un canal.

4. Presione otra vez el botón **[CAT]** para cancelar.

#### Notas:

- Cuando entre en el modo de selección de categoría, se visualizará primero la categoría del último canal recibido.
- El modo de selección de categoría se cancelará cuando no se encuentre ningún canal con la categoría seleccionada.
- Presione el botón **[◀] o [▶]** antes de 7 segundos después de que un canal se haya ajustado para continuar la búsqueda de canales anteriores o posteriores. El modo de selección de categoría se cancelará y la recepción normal se reanudará si no se realiza ninguna operación durante 7 segundos.

### Memorización de una categoría

La categoría puede memorizarse registrando categorías específicas en los botones **[DIRECT]** 1 a 6. Después la categoría deseada podrá invocarse presionando el botón **[DIRECT]** correspondiente.

1. Presione el botón **[CAT]** para entrar en el modo de categoría.
2. Gire el mando **[ROTARY]** hacia la derecha o izquierda para seleccionar una categoría.
3. Mantenga presionado un botón **[DIRECT]** durante 2 segundos o más para almacenar la categoría actual en la memoria.

#### Notas:

- Cuando el nombre de un canal almacenado en la memoria cambie a un canal de radiodifusión, es posible que la visualización sea la de un nombre de canal diferente al nombre almacenado.
- Un canal almacenado en la memoria puede haber desaparecido por cuestiones del canal de radiodifusión.

### Exploración de categoría

En la exploración de categoría, los canales de emisoras de radiodifusión que estén en la misma categoría como el canal actual se seleccionarán durante cada 10 segundos.

1. Presione y mantenga presionado el botón **[CAT]** durante 1 o más segundos para iniciar la exploración de una categoría.
2. Presione el botón **[CAT]**, un botón **[DIRECT]**, el botón **[◀] o [▶]** para cancelar la exploración de categoría.

#### Nota:

- La exploración de categoría no funcionará cuando no esté definida ninguna categoría para el canal actual.

# Operaciones del cambiador de discos compactos

## Funciones del cambiador de discos compactos

Cuando haya conectado un cambiador de discos compactos opcional a través del cable CeNET, esta unidad podrá controlar todas las operaciones del mismo. Esta unidad podrá controlar un total de 2 cambiadores.

Presione el botón [CD/CDC] o [POWER] para seleccionar el modo de cambiador de discos compactos, e inicie la reproducción. Si ha conectado 2 cambiadores de discos compactos, presione el botón [CD/CDC] para seleccionar el que desee para reproducción.

\* Si en el visualizador aparece "NO MAG", inserte el cartucho en el cambiador de discos compactos. Mientras el cambiador esté cargando (comprobando) el cartucho, en el visualizador se indicará "DISC CHK".

\* Si en el visualizador aparece "NO DISC", extraiga el cartucho e inserte discos en cada ranura. Después vuelva a insertar el cartucho en el cambiador de discos compactos.

### Nota:

- Es posible que algunos discos CD grabados en el modo CD-R/CD-RW no puedan emplearse.

## ⚠ PRECAUCIÓN

Los discos CD-ROM no podrán reproducirse en todos los cargadores de discos CD, dependiendo del modelo.

## Para pausar la reproducción

1. Presione y mantenga presionado el botón [▶/II/MUTE] durante 1 o más segundos para pausar la reproducción. Aparecerá "PAUSE" en la pantalla.
2. Para reanudar la reproducción del disco CD, presione y mantenga presionado el botón [▶/II/MUTE] durante 1 o más segundos otra vez.

## Selección de un disco CD

Presione el botón [←DISC→] para seleccionar el disco deseado.

\* Si no hay ningún disco compacto cargado en una ranura del cargador, no trabajará el botón [←DISC→].

## Selección de una canción

### ● Canciones posteriores

1. Presione el botón [▶▶] para avanzar hasta el comienzo de la canción siguiente.
2. Cada vez que presione el botón [▶▶], la canción avanzará hasta el comienzo de la siguiente.

### ● Canciones anteriores

1. Presione el botón [◀◀] para retroceder hasta el comienzo de la canción actual.
2. Para retroceder al comienzo de la canción anterior, presione dos veces el botón [◀◀].

## Avance/retroceso rápidos

### ● Avance rápido

Mantenga presionado el botón [▶▶] durante 1 segundo o más.

### ● Retroceso rápido

Mantenga presionado el botón [◀◀] durante 1 segundo o más.

## Reproducción con exploración

La reproducción con exploración localizará y reproducirá automáticamente los orymeros 10 segundos de cada canción de un disco. Esta función continuará en el disco hasta que la cancele.

\* La reproducción con exploración será muy útil para seleccionar la canción deseada.

1. Presione el botón [SCAN].
2. Para cancelar la reproducción con exploración, vuelva a presionar el botón [SCAN].

## Reproducción con exploración de discos

La reproducción con exploración de discos localizará y reproducirá los 10 primeros segundos de la primera canción de cada disco del cambiador de discos compactos actualmente seleccionado. Esta función continuará automáticamente hasta que la cancele.

\* La reproducción con exploración de discos será muy útil para seleccionar el disco compacto deseado.

1. Mantenga presionado el botón [SCAN] durante 1 segundo o más.
2. Para cancelar la reproducción con exploración de discos, vuelva a presionar el botón [SCAN].

### **Reproducción repetida**

La reproducción repetida reproducirá continuamente la canción actual. Esta función continuará automáticamente hasta que la cancele.

1. Presione el botón **[REPEAT]**.
2. Para cancelar la reproducción repetida de disco, vuelva a presionar el botón **[REPEAT]**.

### **Reproducción repetida de disco**

Después de que se hayan reproducido todas las canciones del disco actual, la función de reproducción repetida de disco volverá a repetir el disco actual desde la primera canción. Esta función continuará automáticamente hasta que la cancele.

1. Mantenga presionado el botón **[REPEAT]** durante 1 segundo o más.
2. Para cancelar la función de reproducción repetida de disco, vuelva a presionar el botón **[REPEAT]**.

### **Reproducción aleatoria**

La reproducción aleatoria seleccionará y reproducirá canciones individuales del disco sin orden particular. Esta función continuará automáticamente hasta que la cancele.

1. Presione el botón **[RANDOM]**.
2. Para cancelar la reproducción aleatoria de disco, vuelva a presionar el botón **[RANDOM]**.

### **Reproducción aleatoria de discos**

La reproducción aleatoria de disco seleccionará y reproducirá automáticamente canciones o discos individuales sin orden en particular. Esta función continuará automáticamente hasta que la cancele.

1. Mantenga presionado el botón **[RANDOM]** durante 1 segundo o más.
2. Para cancelar la reproducción aleatoria de discos, vuelva a presionar el botón **[RANDOM]**.

# 8. SOLUCIÓN DE PROBLEMAS

	Problema	Causa	Solución
Generales	La alimentación no se conecta. (No se produce sonido.)	El fusible está quemado.	Reemplace el fusible por otro del mismo amperaje. Si el fusible vuelve a quemarse, póngase en contacto con el comercio en el que adquirió la unidad.
		Las conexiones son incorrectas.	Póngase en contacto con el comercio en el que adquirió la unidad.
	Al utilizar la unidad con amplificadores, no hay sonido.	El conductor de encendido del amplificador está cortocircuitado a tierra, o se necesita excesiva corriente.	Desconecte la alimentación de la unidad y compruebe los cables por si hubiera un cortocircuito. Si se produce un cortocircuito con el conductor de conexión de la alimentación del amplificador, cúbralo con cinta aislante.
	No sucede nada al presionar los botones.	El microprocesador ha funcionado mal debido al ruido, etc.	Abra el panel frontal presionando el botón [OPEN]. Mantenga presionado el botón de reposición durante unos 2 segundos con un objeto puntiagudo. <div style="display: flex; align-items: center; justify-content: center;">  <div style="margin-left: 10px;">Botón de reposición</div> </div>
No se oye ningún sonido.	Se ha activado el circuito de protección de los altavoces.	<ol style="list-style-type: none"> <li>1. Compruebe la conexión del altavoz.</li> <li>2. Reduzca el volumen del sonido. La función también puede restaurarse desconectando la alimentación y volviéndola a conectar.</li> <li>3. Si el sonido se silencia de nuevo, consulte al establecimiento donde hizo la adquisición.</li> </ol>	
Reproductor de discos compactos	El disco compacto no se carga.	Ya hay otro disco compacto cargado.	Extraiga el disco compacto antes de cargar el nuevo.
	El sonido salta o se oye ruido.	El disco compacto está sucio.	Limpie el disco compacto con un paño suave.
		El disco está muy rayado o alabeado.	Reemplace el disco compacto por otro que esté en buenas condiciones.
El sonido es malo inmediatamente después de haber conectado la alimentación.	Pueden formarse gotas de agua en la lente interna.	Deje que se seque durante 1 hora con la alimentación conectada.	
CeNET	La selección de la fuente no reconoce la conexión de las fuentes CeNET.	El microprocesador no ha almacenado la información adecuada de CeNET.	Efectúe una comprobación del sistema. Consulte la sección sobre la realización de una comprobación del sistema en el apartado <b>“Operaciones comunes a todos los modos”</b> .
		El cable de CeNET no está correctamente conectado.	Asegúrese de que los cables de CeNET estén correctamente conectados.

# 9. INDICACIONES DE ERROR

Cuando ocurra un error, se visualizará el tipo del mismo.

Tome las medidas descritas a continuación para solucionar el problema.

	Indicación de error	Causa	Solución
CD	<b>ERROR 2</b>	El disco compacto se haya atascado en el interior del reproductor de discos compactos y no puede extraerse.	Éste es un problema del reproductor de discos compactos. Póngase en contacto con el comercio en el que adquirió la unidad.
	<b>ERROR 3</b>	El disco compacto no puede reproducirse debido a ralladuras, etc.	Reemplace el disco compacto por otro que no esté rayado ni alabeado.
	<b>ERROR 6</b>	El disco compacto está cargado al revés en el reproductor de discos compactos y no puede reproducirse.	Extraiga el disco y cárguelo adecuadamente.
Cambiador de discos compactos	<b>ERROR 2</b>	No hay discos cargados en el interior del cambiador de discos compactos.	Éste es un problema del cambiador de discos compactos. Póngase en contacto con el comercio en el que adquirió la unidad.
	<b>ERROR 3</b>	El disco compacto del cambiador de discos compactos no puede reproducirse debido a ralladuras, etc.	Reemplace el disco compacto por otro que no esté rayado ni alabeado.
	<b>ERROR 6</b>	El disco compacto del cambiador de discos compactos no puede reproducirse debido a que está cargado al revés.	Extraiga el disco y cárguelo adecuadamente.

Si aparece una indicación de error no descrita arriba, presione el botón de reposición. Si el problema continúa, desconecte la alimentación y póngase en contacto con el comercio en el que adquirió la unidad.

# 10. ESPECIFICACIONES

## Conexiones de cables de la unidad de fuente

Color del cable	Función
Amarillo	Alimentación constante de +12 V CC/memoria
Rojo	Cable del interruptor de +12 V CC/accesorio
Negro	Tierra
Azul/blanco	Conexión de la alimentación remota del amplificador
Gris	Altavoz delantero derecho (+)
Gris/negro	Altavoz delantero derecho (-)
Blanco	Altavoz delantero izquierdo (+)
Blanco/negro	Altavoz delantero izquierdo (-)
Violeta	Altavoz trasero derecho (+)
Violeta/negro	Altavoz trasero derecho (-)
Verde	Altavoz trasero izquierdo (+)
Verde/negro	Altavoz trasero izquierdo (-)

## Conexiones RCA

Color del cable	Función
Gris/rojo	Salida de nivel de línea delantera derecha (gama completa)
Gris/blanco	Salida de nivel de línea delantera izquierda (gama completa)
Negro/rojo	Salida de nivel de línea trasera derecha (gama completa)
Negro/blanco	Salida de nivel de línea trasera izquierda (gama completa)
Violeta/rojo	Línea sin balance delantero-trasero derecha Salida de nivel (gama completa)
Violeta/blanco	Línea sin balance delantero-trasero izquierda Salida de nivel (gama completa)
Rojo/rojo	Entrada auxiliar derecha
Rojo/blanco	Entrada auxiliar izquierda

## Sintonizador de FM

Gama de frecuencias:

EE.UU. : 87.9 MHz a 107,9 MHz

Europa : 87.5 MHz a 108,0 MHz

Australia : 87.0 MHz a 108,0 MHz

Sensibilidad útil: 9 dBf

Sensibilidad a 50 dB de silenciamiento: 15 dBf

Selectividad de canal alternativo: 70 dB

Separación entre canales (1 kHz): 35 dB

Respuesta en frecuencia ( $\pm 3$  dB): 30 Hz a 15 kHz

## Sintonizador de AM

Gama de frecuencias:

EE.UU. : 530 kHz a 1710 kHz

Europa : 531 kHz a 1602 kHz

Australia : 531 kHz a 1629 kHz

Sensibilidad útil: 25  $\mu$ V

## Reproductor de discos compactos

Sistema:

Sistema audiodigital de discos compactos

Discos utilizables: Discos compactos

Respuesta en frecuencia ( $\pm 1$  dB):

10 Hz a 20 kHz

Relación señal-ruido (1 kHz): 100 dB

Gama dinámica (1 kHz): 95 dB

Distorsión armónica: 0,01%

## Audio

Salida máxima de potencia:

212 W (53 W  $\times$  4 canales)

Salida media continua de potencia:

17 W  $\times$  4, con 4  $\Omega$ , de 20 Hz a 20 kHz, 1% de distorsión armónica total

Acción de control de graves (60 Hz):  $\pm 15$  dB

Acción de control de agudos (10 kHz):  $\pm 12$  dB

Nivel de salida de línea (CD a 1 kHz): 2 V

## Generales

Tensión de alimentación: 14,4 V CC

(permisible de 10,8 a 15,6 V), negativo a masa

Consumo de corriente: Menos de 15 A

Impedancia de los altavoces:

4  $\Omega$  (permisible de 4 a 8  $\Omega$ )

Peso / Unidad fuente: 3,52 lb. (1,6 kg)

Dimensiones / Unidad fuente:

7-1/8" (An)  $\times$  2" (Al)  $\times$  7-5/16" (Prf)

[180,4 (An)  $\times$  51,2 (Al)  $\times$  186 (Prf) mm]

Sección de la placa ornamental :

7-7/8" (An)  $\times$  3-5/8" (Al)  $\times$  1-7/8" (Prf)

[199,4 (An)  $\times$  91,9 (Al)  $\times$  47 (Prf) mm]

## Nota:

- Las especificaciones y el diseño están sujetos a cambio sin previo aviso por motivo de mejoras.



**Installation/Wire Connection Guide / Manuel d'installation et de connexion**  
**Guía de instalación/conexión de cables / Guida all'installazione/collegamento dei fili**

English Français Español Italiano

**1. BEFORE STARTING / PRÉPARATIFS / ANTES DE COMENZAR / PRIMA DI COMINCIARE**

English

1. Read the instructions carefully.
2. This unit is designed for use in marine applications with a 12V power supply, negative ground.
3. Be sure to disconnect the battery's "⊖" terminal before beginning the installation. This is to prevent short-circuiting. (Figure 1)
4. Prepare all articles necessary for installing the source unit before beginning.
5. Install the unit within 30° of the horizontal plane. (Figure 2)
6. To avoid liquid damage to the internal components, take caution in selecting an appropriate mounting location. Areas below cup holders and those in contact with direct splash must be avoided.
7. If any modification to the boat is required, such as drilling holes, etc., consult your boat dealer or manufacturer beforehand.
8. Use the included screws for installation. Using other screws can result in damage. (Figure 3)

Français

1. Lisez attentivement les instructions.
2. L'appareil est conçu pour les applications marines avec alimentation de 12 V à masse négative.
3. Raccordez bien la borne "⊖" de la batterie avant de procéder à l'installation. Ceci a pour but d'éviter les courts-circuits. (Figure 1)
4. Préparer tous les articles nécessaires à l'installation de l'appareil pilote avant de commencer.
5. Installez l'appareil dans un rayon de 30° maximum par rapport à l'horizontale. (Figure 2)
6. Pour éviter tout dommage par liquide des composants internes, faites attention lors de la sélection de l'emplacement de montage. Evitez les zones situées sous les porte-verre et celles en contact avec les éclaboussures directes.
7. Si vous devez modifier le bateau, par exemple en perçant des trous, etc., consultez au préalable le revendeur ou le fabricant du bateau.
8. Utilisez les vis fournies pour l'installation. L'utilisation d'autres vis risque d'entraîner des dommages. (Figure 3)

Español

1. Lea cuidadosamente las instrucciones.
2. Esta unidad ha sido diseñada para utilizarse en embarcaciones con fuente de alimentación de 12 V con negativo a masa.
3. Antes de comenzar la instalación, cerciórese de desconectar el terminal "⊖" de la batería. Esto es para evitar cortocircuitos. (Figura 1)
4. Antes de comenzar, prepare todos los artículos necesarios para la instalación de la unidad fuente.
5. Instale la unidad dentro de un ángulo de inclinación de 30° del plano horizontal. (Figura 2)
6. Para evitar el daño que podrían provocar los líquidos en los componentes internos, tenga cuidado al elegir la ubicación de montaje apropiada. Evite lugares situados debajo de portavasos y expuestos a salpicaduras.
7. Si es necesario realizar cualquier modificación en la embarcación, como taladro, etc., consulte con antelación al proveedor o al fabricante de la misma.
8. Para la instalación, utilice los tornillos suministrados. La utilización de otros podría resultar en daños. (Figura 3)

Italiano

1. Leggere attentamente le istruzioni.
2. Questa unità è stata progettata per l'uso in applicazioni marittime con una fonte di alimentazione da 12 V a massa negativa.
3. Assicursi di scollegare il terminale "⊖" della batteria prima di iniziare l'installazione. Questo serve ad evitare cortocircuiti. (Figura 1)
4. Preparare tutti gli elementi necessari per l'installazione dell'unità di fonte prima di cominciare.
5. Installare l'unità entro 30° dal piano orizzontale. (Figura 2)
6. Per evitare danni ai componenti interni causati da liquidi, fare attenzione nel selezionare una posizione di montaggio appropriata. Le aree sotto portabicchieri e quelle in contatto con spruzzi diretti vanno evitate.
7. Se sono necessarie modifiche alla barca, come trapanatura di fori, ecc., consultare prima il rivenditore o fabbricante della barca.
8. Usare le viti in dotazione per l'installazione. L'uso di altre viti può causare danni. (Figura 3)

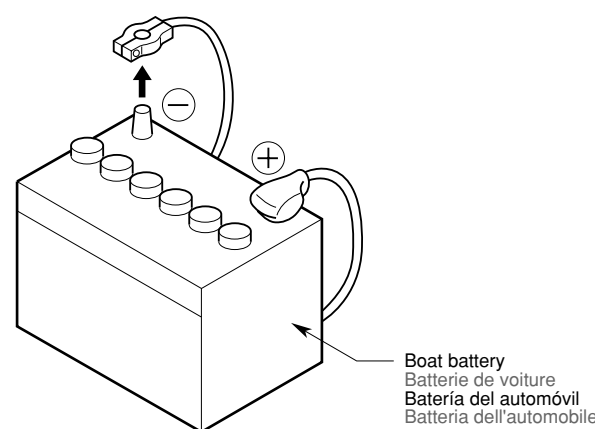

Figure 1 / Figure 1 / Figura 1 / Figura 1

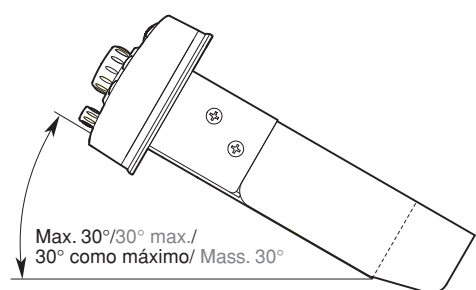

Figure 2 / Figure 2 / Figura 2 / Figura 2

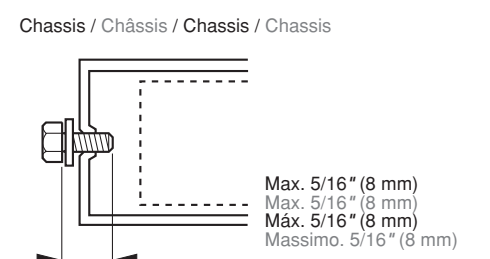
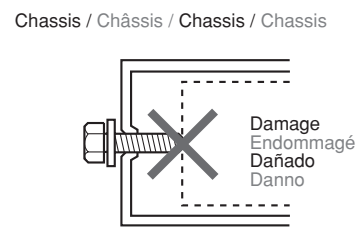

Figure 3 / Figure 3 / Figura 3 / Figura 3



English Français Español Italiano

**2. INSTALLING THE SOURCE UNIT / INSTALLATION DE L'APPAREIL PILOTE**  
**INSTALACIÓN DE LA UNIDAD FUENTE / INSTALLAZIONE DELL'UNITÀ**

English

- Marine stereo mounting dimensions  
Using the supply template to cut the hole and drill the holes. (Figure 4)

Français

- Dimensions de montage de l'appareil stéréo marin  
Utilisez le gabarit fourni pour découper l'orifice et percer les trous. (Figure 4)

Español

- Dimensiones de montaje en una embarcación  
Utilizando la plantilla suministrada, marque las posiciones de los orificios a taladrar. (Figura 4)

Italiano

- Dimensioni di montaggio dello stereo marittimo  
Usare la mascherina in dotazione per tagliare il foro e trapanare i fori. (Figura 4)

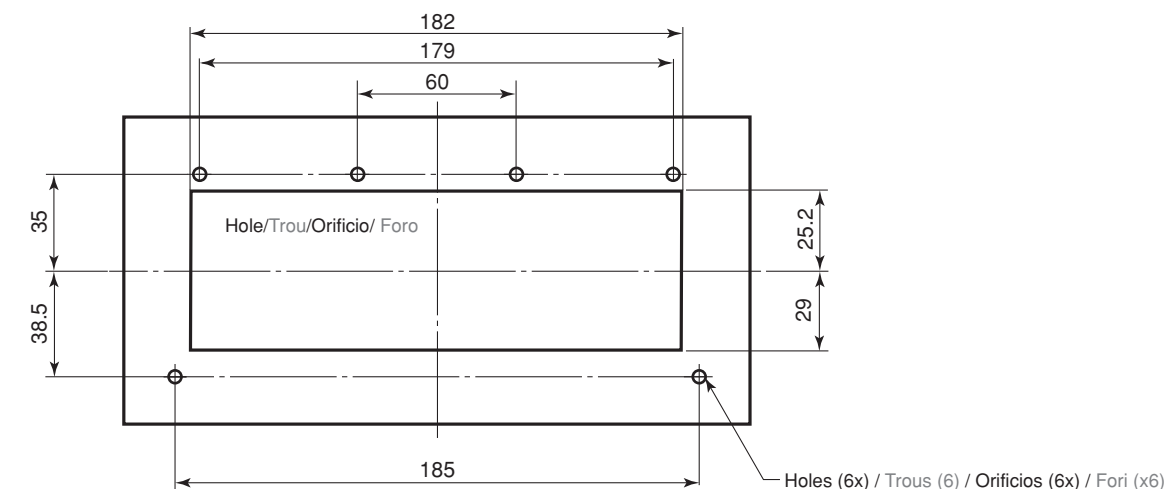

Figure 4 / Figure 4 / Figura 4 / Figura 4

**CAUTION**  
Drill appropriately prepared holes at the 6 places for fixing the screw depending on the materials and plate thickness of the panel.

**ATTENTION**  
Forez de façon adéquate les trous préparés aux 6 endroits pour la fixation des vis, en tenant compte des matériaux et de l'épaisseur de la plaque du panneau.

**PRECAUCIÓN**  
Perfore los orificios preparados apropiadamente en 6 lugares para fijar el tornillo, dependiendo de los materiales y del espesor de la chapa del panel.

**ATTENZIONE**  
Trapanare i fori nei sei punti predisposti per le viti a seconda del materiale e dello spessore del pannello.

English

1. Insert the source unit into the cutout hole until to the end. (Figure 5)
2. Using the supply screws (4 x 30) to secure the source unit. (Figure 5)
3. Using support strap to secure the source unit on the back side by supply M5 nut. (Figure 5)
4. Attach the side covers to the source unit. (Figure 5)

Français

1. Insérez l'appareil pilote jusqu'au bout dans l'orifice découpé. (Figure 5)
2. Utilisez les vis fournies (4 x 30) pour fixer l'appareil pilote. (Figure 5)
3. Utilisez la patte de support pour fixer l'appareil pilote sur le panneau arrière à l'aide de l'écrou M5 fourni. (Figure 5)
4. Fixez les couvercles latéraux sur l'appareil pilote. (Figure 5)

Español

1. Inserte la unidad fuente en el orificio hasta el fondo. (Figura 5)
2. Utilizando los tornillos suministrados (4 x 30), asegure la unidad fuente. (Figura 5)
3. Utilizando el tirante de soporte, fije la unidad fuente en la parte posterior con la tuerca M5 suministrada. (Figura 5)
4. Fije las cubiertas laterales a la unidad fuente. (Figura 5)

Italiano

1. Inserire l'unità di fonte nel foro tagliato fino in fondo. (Figura 5)
2. Usare le viti in dotazione (4 x 30) per fermare l'unità di fonte. (Figura 5)
3. Usare la cinghia di sostegno per fissare l'unità di fonte sul retro col dado M5 in dotazione. (Figura 5)
4. Applicare i coperchi laterali all'unità di fonte. (Figura 5)

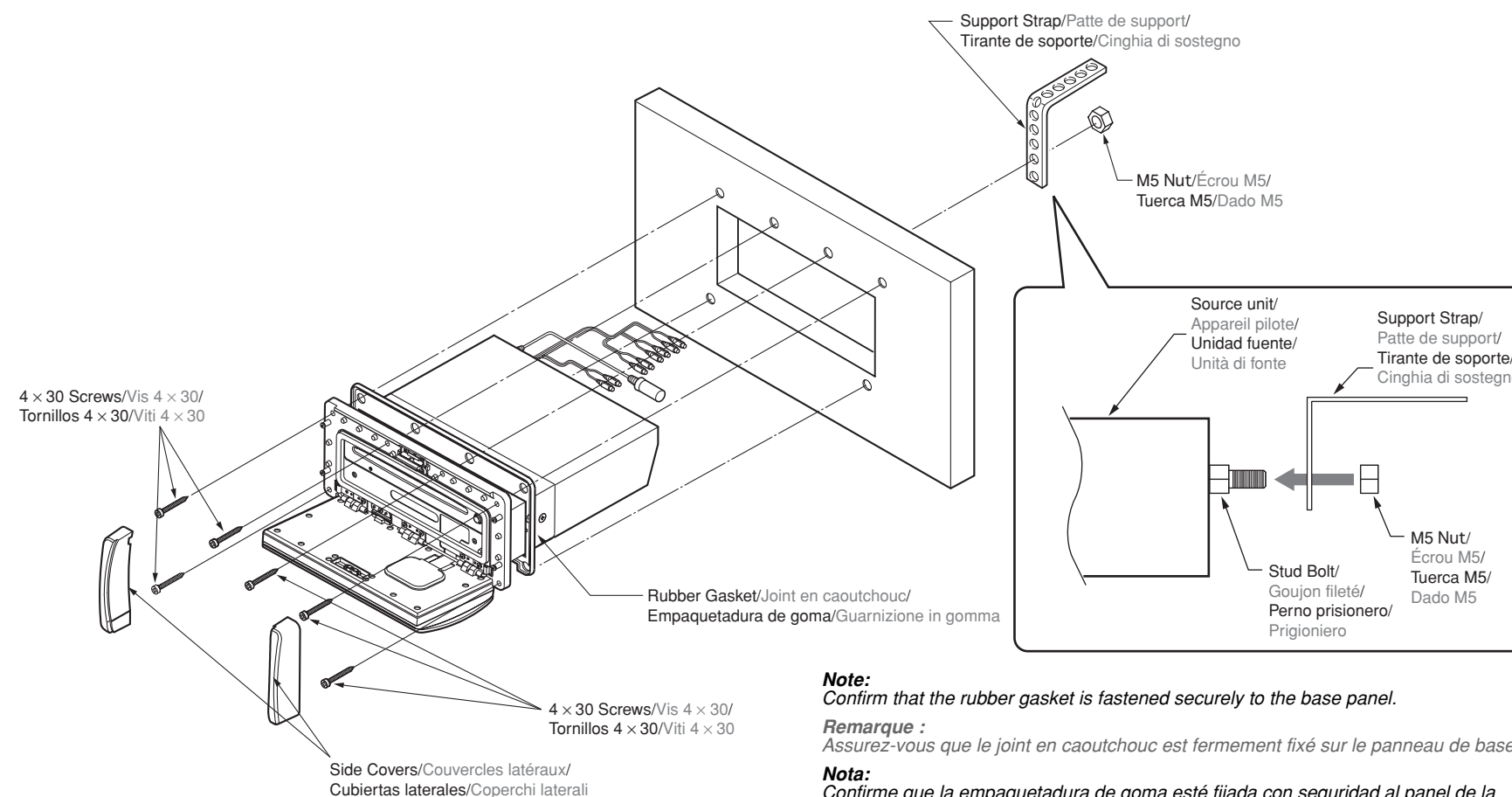

**Nota:**  
Confirm that the rubber gasket is fastened securely to the base panel.  
**Remarque :**  
Assurez-vous que le joint en caoutchouc est fermement fixé sur le panneau de base.  
**Nota:**  
Confirme que la empaquetadura de goma esté fijada con seguridad al panel de la base.  
**Nota:**  
Controllare che la guarnizione in gomma sia fermata bene al pannello di base.

Figure 5 / Figure 5 / Figura 5 / Figura 5



### 3. CAUTIONS ON WIRING / PRÉCAUTIONS AU SUJET DES CONNEXIONS PRECAUCIONES PARA LA CONEXIÓN DE CABLES / PRECAUZIONI RIGUARDANTI IL CABLAGGIO

**English**

1. Be sure to turn the power off when wiring.
2. Be particularly careful where you route the wires.  
Keep them well away from the engine, exhaust pipe, etc. Heat may damage the wires.
3. If the fuse should blow, check that the wiring is correct.  
If it is, replace the fuse with a new one with the same amperage rating as the original one.
4. To replace the fuse, open the lock on the source unit side, remove the old fuse and insert the new one. (Figure 6)  
\* There are various types of fuse cases. Do not let the battery side terminal touch other metal parts.

**Français**

1. S'assurer de mettre l'appareil hors circuit avant de faire le câblage.
2. Faire particulièrement attention lors de l'acheminement des fils.  
Les éloigner du moteur, des tuyaux d'échappement, etc. La chaleur risque d'endommager ces fils.
3. Si le fusible saute, vérifier si le câblage est correct.  
Si le fusible est grillé, le remplacer par un fusible neuf de même ampérage que le fusible d'origine.
4. Pour remplacer le fusible, ouvrir le loquet sur le côté de l'appareil pilote, retirer l'ancien fusible et insérer le fusible neuf. (Figure 6)  
\* Il existe plusieurs types de boîtiers à fusibles. Ne pas laisser la borne de batterie entrer en contact avec les autres pièces métalliques.

**Español**

1. Antes de hacer las conexiones, asegúrese de desconectar la alimentación de la unidad.
2. Sea especialmente cuidadoso al dirigir y fijar los cables.  
Manténgalos alejados del motor, tubo de escape, etc. El calor puede dañar los cables.
3. Si el fusible se quema, revise las conexiones.  
Si está quemado, reemplace el fusible por otro nuevo con el mismo valor de amperaje que el original.
4. Para reemplazar el fusible, abra la tapa de la unidad fuente, retire el fusible antiguo e instale otro nuevo. (Figura 6)  
\* Existen distintos tipos de cajas de fusibles. no permita que el terminal del lado de la batería quede en contacto con otras partes metálicas.

**Italiano**

1. Assicuratevi di spegnere la corrente prima di collegare i fili.
2. Fate particolare attenzione quando sistemate i fili.  
Teneteli lontani dal motore, dalla marmitta, ecc. Il calore potrebbe danneggiare i fili.
3. Nel caso in cui il fusibile dovesse saltare, controllate che il cablaggio sia corretto.
4. Per sostituire il fusibile, aprire il blocco sul lato dell'unità di fonte, rimuovere il fusibile vecchio e inserire uno nuovo. (Figura 6)  
\* Esistono vari tipi di portafusibile. Evitare che il terminale del lato batteria venga in contatto con parti metalliche.

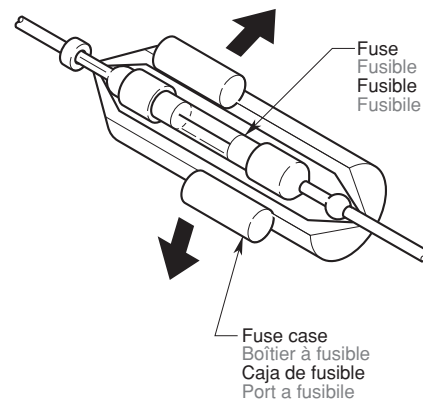

Figure 6 / Figure 6 / Figura 6 / Figura 6

### 4. GENERAL CAUTIONS / PRÉCAUTIONS GÉNÉRALES / PRECAUCIONES GENERALES / PRECAUZIONI GENERALI

**English**

1. Do not open the case. There are no user serviceable parts inside. If you drop anything into the unit during installation, consult your store of purchase.
2. Use a soft, dry cloth to clean the case. Never use hard cloth, thinner, benzen, alcohol, etc. For tough dirt, apply a little cold or warm water to a soft cloth and wipe off the dirt gently.

**Français**

1. Ne pas ouvrir le coffret. Il n'y a pas de pièces réparables par l'utilisateur à l'intérieur de l'appareil. Si un objet est tombé dans l'appareil pendant l'installation, consulter le magasin de l'achat.
2. Utiliser un chiffon doux et sec pour nettoyer le coffret, ne jamais utiliser un chiffon rigide, un diluant, du benzène, de l'alcool, etc. Pour enlever la saleté tenace, appliquer un peu d'eau froide ou tiède sur un chiffon doux et essuyer doucement la saleté.

**Español**

1. No abra la caja. En el interior no hay piezas que pueda reparar el usuario. Si cae algo dentro de la unidad durante la instalación, consulte al establecimiento donde hizo la adquisición.
2. Para limpiar la caja, utilice un paño suave y seco, no use nunca un paño duro, diluidor de pintura, benceno, alcohol, etc. Para la suciedad resistente, aplique un poco de agua fría o caliente a un paño suave y frote suavemente la parte sucia.

**Italiano**

1. Non aprire il rivestimento. All'interno non esistono parti riparabili dall'utilizzatore. Se qualcosa cade nell'apparecchio durante l'installazione, consultare il negozio di acquisto.
2. Usare un panno morbido asciutto per pulire il rivestimento. Non usare mai panni ruvidi, solvente, benzina, alcool, ecc. Per sporco resistente, applicare un poco di acqua fredda o tiepida ad un panno morbido e togliere lo sporco delicatamente.

**IMPORTANT:**  
Improper installation may cause damage to your unit or boat. If you do not have the appropriate experience, consult a qualified installer. Cutting chassis wire leads voids the warranty.

**IMPORTANT:**  
Une installation incorrecte peut endommager l'appareil ou le véhicule. Si l'on ne possède pas les connaissances requises, consulter un installateur qualifié. Couper le fil du châssis annule la garantie.

**IMPORTANTE:**  
La instalación inapropiada puede causar daños en su unidad o su automóvil. Si usted no posee la experiencia apropiada, consulte a un instalador cualificado. El corte de los conductores de puesta a masa (carrocería) anulará la garantía.

**IMPORTANT:**  
Un'installazione impropria può causare danni all'apparecchio o alla barca. Se non si ha l'esperienza necessaria, consultare un tecnico qualificato. Il taglio del filo del telaio annulla la garanzia.

### 5. SAMPLE SYSTEMS / EXEMPLES DE SYSTÈMES / EJEMPLOS DE SISTEMAS / ESEMPIO DEL SISTEMA

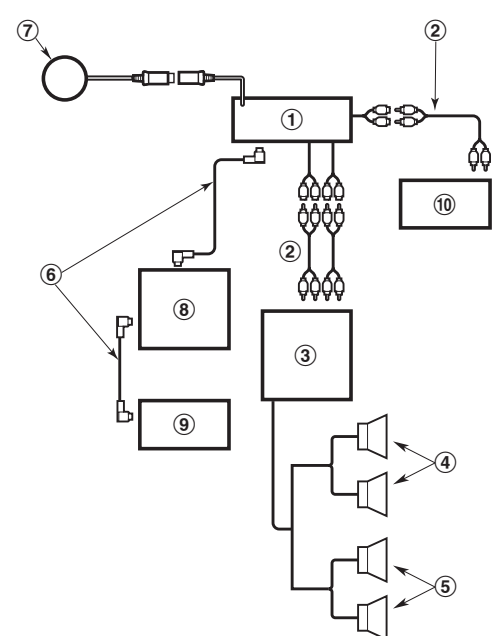

English	
①	Source unit
②	RCA extension cable (sold separately)
③	4-Channel power amplifier
④	Front speakers
⑤	Rear speakers
⑥	CeNET extension cable
⑦	Wired remote control unit
⑧	Sinus
⑨	CD changer
⑩	External unit

Français	
①	Appareil pilote
②	Câble de rallonge RCA (vendu séparément)
③	Amplificateur de puissance 4 canaux
④	Haut-parleurs avant
⑤	Haut-parleurs arrière
⑥	Câble d'extension CeNET
⑦	Télécommande à fil
⑧	Sinus
⑨	Changeur de CD
⑩	Appareil externe

Español	
①	Unidad fuente
②	Cable de extensión RCA
③	Amplificador de potencia de 4 canales
④	Altavoces delanteros
⑤	Altavoces traseros
⑥	Cable prolongador CeNET
⑦	Unidad de control remoto alámbrica
⑧	Sinus
⑨	Cambiador de discos compactos
⑩	Unidad externo

Italiano	
①	Unità di fonte
②	Cavo di prolunga RCA
③	Amplificatore di potenza a 4 canali
④	Altoparlanti anteriori
⑤	Altoparlanti posteriori
⑥	Cavo di prolunga CeNET
⑦	Unità di telecomando collegato via cavo
⑧	Sinus
⑨	Cambiatore CD
⑩	Unità esterna

**Note:**  
Use a CeNET extension cable that is less than 20 m in length. (including the Y-adaptor CCA-519).  
Remarque:  
Utiliser un câble d'extension CeNET inférieur à 20 m de long (en comptant aussi l'adaptateur Y CCA-519).  
**Nota:**  
Utilice un cable prolongador CeNET de menos de 20 m de longitud (incluyendo el adaptador en Y CCA-519).  
**Nota:**  
Usare un cavo di prolunga CeNET di lunghezza inferiore a 20 metri (incluso l'adattatore a Y CCA-519).

### 6. WIRE CONNECTIONS / CONNECTIQUE / CONEXIÓN DE CABLES / CONEXIONES

- Rear Layout
- Disposition arrière
- Disposición trasera
- Disposizione sul retro

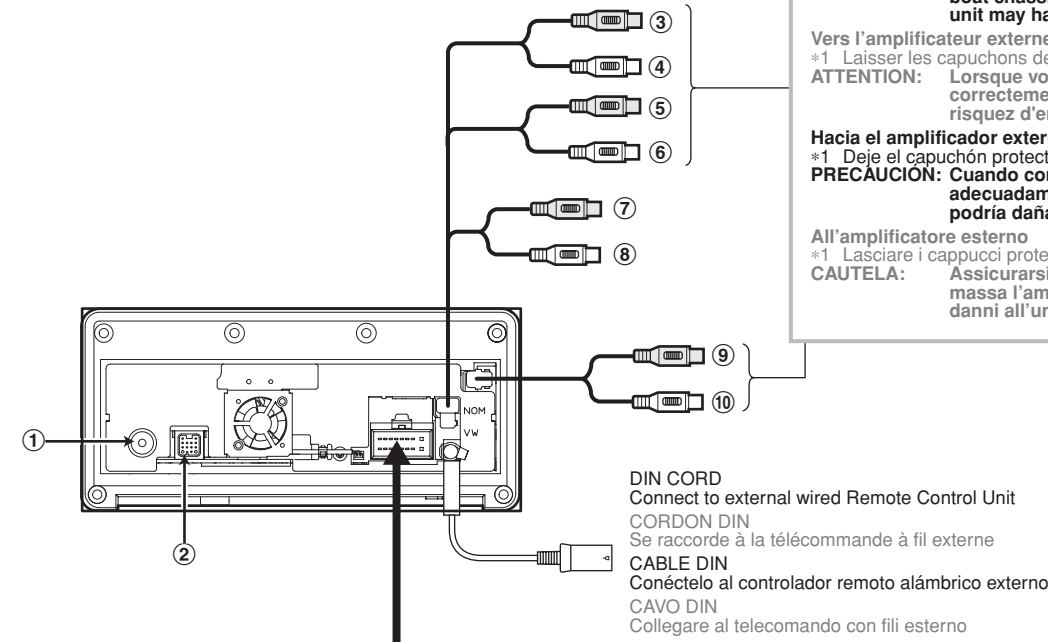

**To external amplifier**  
\*1 Leave the protective caps on wire terminals which are not connected.  
**CAUTION:** Please make sure when connecting external power amplifier, that you properly, to the boat chassis, ground the amplifier. If this is not done, severe damage to the source unit may happen.  
**Vers l'amplificateur externe**  
\*1 Laissez les capuchons de protection sur les bornes qui ne sont pas connectées.  
**ATTENTION:** Lorsque vous raccordez un ampli de puissance externe, faites bien attention à mettre correctement l'amplificateur à la masse sur le châssis de la bateau. Sinon, vous risquez d'endommager gravement l'appareil pilote.  
**Hacia el amplificador externo**  
\*1 Deje el capuchón protector en los cables que no estén conectados.  
**PRECAUCIÓN:** Cuando conecte un amplificador de potencia externo, cerciórese de ponerlo adecuadamente a masa en el chasis de su bote. Si no lo hiciese, la unidad fuente podría dañarse seriamente.  
**All'amplificatore esterno**  
\*1 Lasciare i cappucci protettivi sui terminali filo non utilizzati.  
**CAUTELA:** Assicursarsi, quando si collega l'amplificatore esterno, di collegare correttamente a massa l'amplificatore esterno al telaio della barca. Altrimenti si possono verificare seri danni all'unità di fonte.

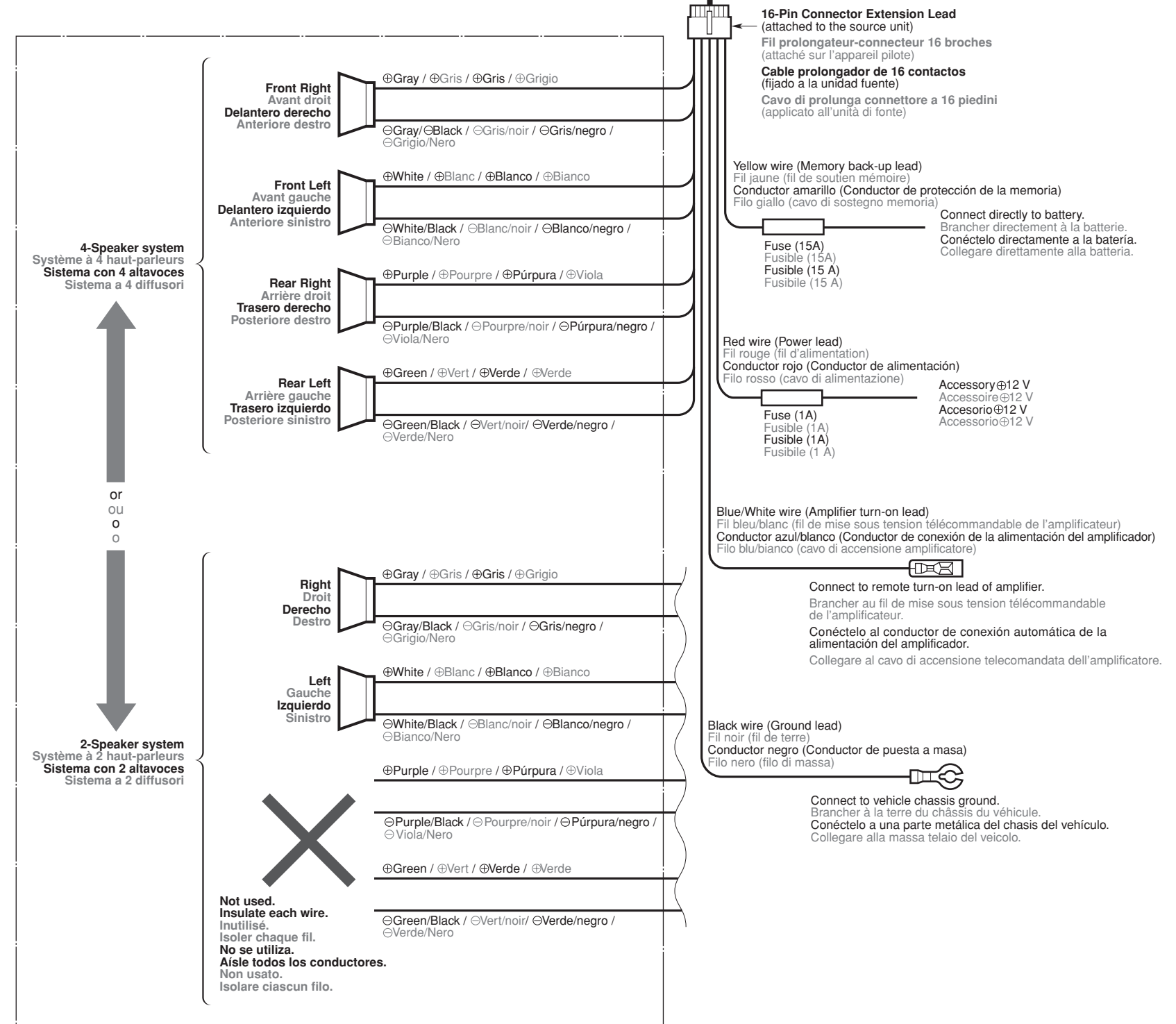

English	
No.	Description
①	ANTENNA
②	CeNET input
③	FRONT RIGHT Grey (Red)
④	FRONT LEFT Grey (White)
⑤	REAR RIGHT Black (Red)
⑥	REAR LEFT Black (White)
⑦	AUX INPUT RIGHT Red (Red)
⑧	AUX INPUT LEFT Red (White)
⑨	NON FADER RIGHT Purple (Red)
⑩	NON FADER LEFT Purple (White)

Français	
No.	Description
①	ANTENNE
②	Entrée CeNET
③	AVANT DROIT Gris (Rouge)
④	AVANT GAUCHE Gris (Blanc)
⑤	ARRIERE DROIT Noir (Rouge)
⑥	ARRIERE GAUCHE Noir (Blanc)
⑦	ENTREE AUX droite (Rouge)
⑧	ENTREE AUX gauche (Blanc)
⑨	NON FADER DROIT Pourpre (Rouge)
⑩	NON FADER GAUCHE Pourpre (Blanc)

Español	
No.	Descripción
①	ANTENA
②	Entrada de CeNET
③	DELANTERO DERECHO Gris (Rojo)
④	DELANTERO IZQUIERDA Gris (Blanco)
⑤	TRASERO DERECHO Negro (Rojo)
⑥	TRASERO IZQUIERDA Negro (Blanco)
⑦	Entrada auxiliar (AUX INPUT) del canal derecho (Rojo)
⑧	Entrada auxiliar (AUX INPUT) del canal izquierdo (Blanco)
⑨	SIN BALANCE DELANTERO-TRASERO DERECHO Púrpura (Rojo)
⑩	SIN BALANCE DELANTERO-TRASERO IZQUIERDO Púrpura (Blanco)

Italiano	
No.	Descrizione
①	ANTENNA
②	Ingresso CeNET
③	ANTERIORE DESTRO Grigio (rosso)
④	ANTERIORE SINISTRO Grigio (bianco)
⑤	POSTERIORE DESTRO Nero (rosso)
⑥	POSTERIORE SINISTRO Nero (bianco)
⑦	AUX INPUT destro (rosso)
⑧	AUX INPUT sinistro (bianco)
⑨	NON FADER destro, viola (rosso)
⑩	NON FADER sinistro, viola (bianco)